

# Sổ tay Thương hiệu

## FPT BRAND MANUAL

Mã hiệu tài liệu: 01-QD/TH/HDCV/FPT  
Version 3.1  
Ngày hiệu lực 01/03/2020  
Ban truyền thông tập đoàn



# Sổ tay Thương hiệu

FPT BRAND MANUAL

Mã hiệu tài liệu: 01-QD/TH/HDCV/FPT  
Version 3.1  
Ngày hiệu lực 01/03/2020  
Ban truyền thông tập đoàn

© 2020 Fpt Corporation

# Giới thiệu

Thương hiệu FPT là một trong những tài sản giá trị nhất của Tập đoàn, định hướng cho mọi hoạt động và đồng nhất mọi thành viên trong tổ chức. Công việc của mỗi thành viên FPT đều liên quan đến thương hiệu. Yếu tố làm cho thương hiệu đi vào tâm trí khách hàng là chất lượng sản phẩm dịch vụ; là cách ứng xử của doanh nghiệp với khách hàng và với cộng đồng; là những hiệu quả và tiện ích cho người tiêu dùng do những sản phẩm và dịch vụ đó mang lại. Thương hiệu vừa là lời hứa với khách hàng, niềm tin tưởng của nhà đầu tư, đối tác và cũng là niềm tự hào của toàn thể nhân viên FPT.

Qua các khảo sát đánh giá của các công ty điều tra thị trường hàng đầu thế giới, Thương hiệu FPT được khẳng định là Thương hiệu Công nghệ Thông tin – Viễn Thông hàng đầu Việt Nam suốt hơn 20 năm qua và ngày càng phát triển cùng sự lớn mạnh của Tập đoàn.

Sổ tay Thương hiệu FPT là cẩm nang cung cấp các thông tin cơ bản nhất về nền tảng Thương hiệu FPT và quy định hệ thống nhận diện Thương hiệu FPT với các ứng dụng để hình ảnh FPT được tuân thủ chặt chẽ, bảo đảm tính trọn vẹn, thống nhất của thương hiệu.

Mỗi cá nhân, tổ chức khi sử dụng nhận diện thương hiệu FPT đều phải tuân thủ Sổ tay Thương hiệu này.

**Nền tảng Thương hiệu FPT bao gồm:** Tâm nhìn, các Giá trị cốt lõi và Tính cách Thương hiệu

## TÂM NHÌN THƯƠNG HIỆU

FPT có thể mạnh phát triển các giải pháp và sản phẩm dịch vụ CNTT - viễn thông thông minh. FPT gọi thế mạnh cốt lõi này là sinh khí sáng tạo, từ đó tiếp sinh khí cho khách hàng doanh nghiệp và tổ chức, khách hàng cá nhân, và thông qua đó, tiếp sức cho sự phát triển của Việt Nam.

## CÁC GIÁ TRỊ CỐT LÕI THƯƠNG HIỆU

Người FPT tin tưởng và cùng chia sẻ các Giá trị cốt lõi quan trọng. Cụ thể, FPT đề cao tinh thần đổi mới để không ngừng phát triển, lấy hợp tác là phương châm làm việc và tôn trọng mỗi cá nhân.

## TÍNH CÁCH THƯƠNG HIỆU

FPT luôn chất chứa đam mê và tận tụy với những gì FPT làm, luôn đào sâu để thấu hiểu cận kề hơn và luôn tạo cảm hứng cho từng thành viên trong tổ chức. Hệ thống nhận diện thương hiệu là bộ mặt và tính cách FPT hiện diện mọi nơi và cũng quan trọng như chính các sản phẩm dịch vụ FPT mang đến cho khách hàng, cộng đồng. Vì vậy, sử dụng hệ thống nhận diện thương hiệu cần tuân thủ tính nhất quán để hình ảnh Thương hiệu được toàn vẹn, thống nhất.



Hệ thống nhận diện thương hiệu FPT bao gồm các logo và các dấu hiệu hỗ trợ đi cùng trên các sản phẩm, các tên thương hiệu, các nhãn hiệu thương mại đã được đăng ký, các tài liệu quảng cáo và các bài thuyết trình, đề xuất bán hàng, các sản phẩm trên các kênh truyền thông...

Mọi thông tin chi tiết trong ứng dụng xin xem thêm trên website: **[eiso.fpt.com.vn](http://eiso.fpt.com.vn)** hoặc liên lạc Ban truyền thông FPT. Tài liệu hướng dẫn này sẽ tiếp tục được cải tiến để không ngừng hoàn thiện.

Cám ơn các bạn đã tuân thủ những quy định đơn giản trong Sổ tay Thương hiệu FPT này và góp phần xây dựng hình ảnh FPT mạnh, nhất quán.

FPT BRAND MANUAL  
MỤC LỤC

---

## LOGO FPT

- Ý tưởng logo | **08**
- Quy chuẩn kỹ thuật logo | **10**
- Quy chuẩn màu sắc đặc trưng | **20**
- Quy chuẩn chữ đặc trưng | **28**
- Quy định sử dụng | **29**
- Tính năng hỗ trợ | **30**

## CẤU TRÚC THƯƠNG HIỆU FPT

- Cấu trúc thương hiệu FPT | **36**
- Quy chuẩn logo các Công ty thành viên | **38**

## TÀI LIỆU ỨNG DỤNG

- Logo FPT tên đầy đủ | **60**
- Logo cho Công ty thành viên | **70**
- Logo FPT trên phương tiện truyền thông | **90**



# FPT BRAND MANUAL

## LOGO FPT

### LOGO FPT

- Ý tưởng logo
- Quy chuẩn kỹ thuật logo
- Quy chuẩn màu sắc đặc trưng
- Quy chuẩn chữ đặc trưng
- Quy định sử dụng
- Tính năng hỗ trợ



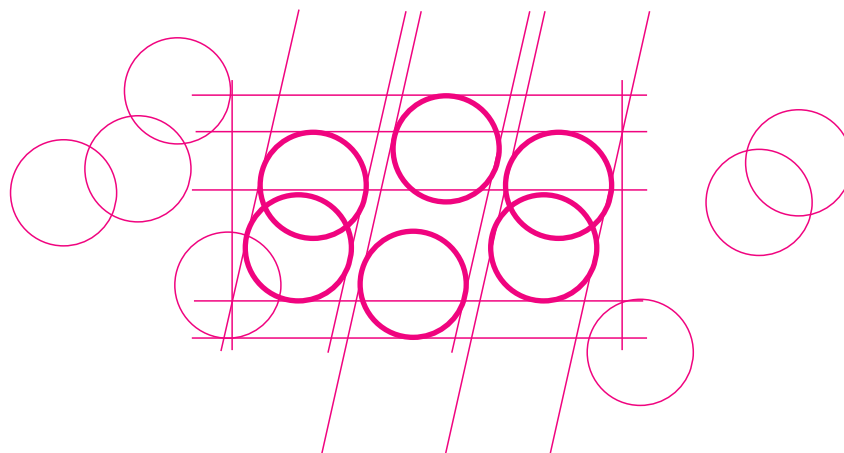

Logo FPT được xây dựng trên nhiệt huyết và đam mê sáng tạo cùng với động lực phát triển mạnh mẽ không ngừng của FPT.

Logo FPT có những nét cong dựa trên đường tròn hội tụ những tinh hoa về FPT; những đường tròn này cũng là hình ảnh lan tỏa sức mạnh từ những ứng dụng công nghệ mang đến cho cộng đồng. Những đường cong uyển chuyển liên tiếp, có xu hướng vươn lên, tựa như những ngọn lửa sinh khí mạng mẽ luôn bùng lên đầy năng động.

Kiểu dáng 3 khối màu quen thuộc được tạo góc nghiêng 13 so với chiều thẳng đứng. Số 13 là con số linh thiêng luôn gắn bó với lịch sử thành lập và thành công của FPT - tạo cảm giác đi tới vững vàng.

Logo mới kế thừa và phát huy những giá trị cốt lõi của Thương hiệu FPT với 3 màu đặc trưng khá nổi bật.

Màu cam được nhấn mạnh trong logo như sự ấm áp của mặt trời tràn đầy sinh lực, năng động, trẻ trung và kích thích nhiệt huyết sáng tạo cho một thế giới tốt đẹp hơn. Màu cam cũng là màu thân thiện và cởi mở, thể hiện sự sẵn sàng chia sẻ, gắn kết trong cộng đồng.

Màu xanh lá cây trong logo lại mang ý nghĩa sức sống mãnh liệt hòa hợp với tự nhiên. Đó là màu của sự thay đổi và phát triển.

Màu xanh dương đậm là màu của năng lượng tự nhiên xuất phát từ vũ trụ, mang lại cảm giác mạnh mẽ, đại diện cho trí tuệ, tính bền vững và thống nhất.

Bố cục và tỷ lệ của logo được khai thác dựa trên tỷ lệ vàng tiêu chuẩn.

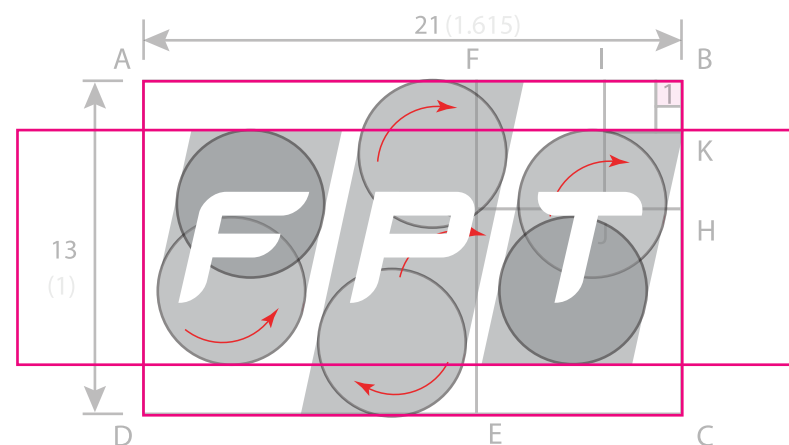
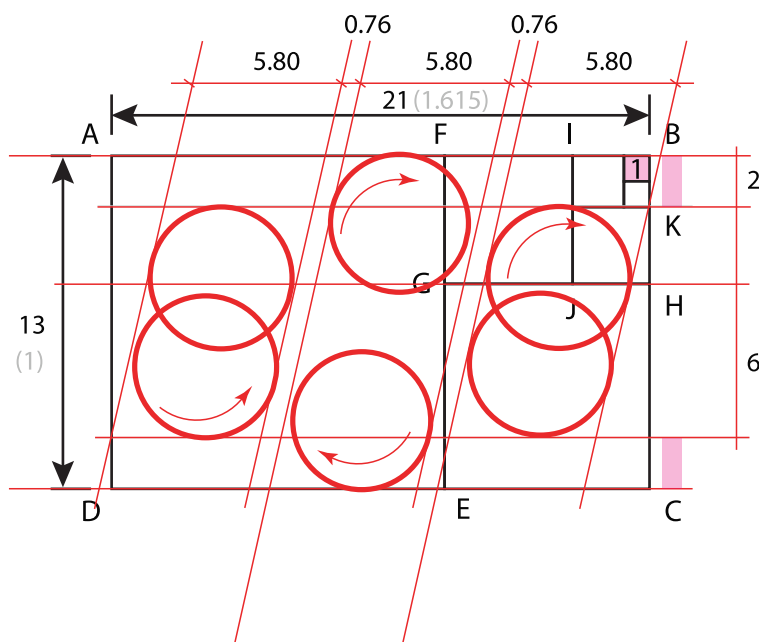

Chữ FPT được thể hiện bằng font chữ kỹ thuật số Phantom Digital, tạo ấn tượng công nghệ và hiện đại ngay từ cái nhìn đầu tiên.

**1 2 3 4 5 6 7 8 9 0**  
**A B C D E F G H I J K L M N O P Q R S T U V W X Y Z**

Logo FPT bao gồm: Biểu tượng, chữ FPT trong hình dáng, màu sắc đặc trưng và dấu hiệu được bảo hộ bản quyền sở hữu trí tuệ.

Logo FPT đã được đăng ký sở hữu trí tuệ để bảo vệ tài sản của doanh nghiệp cũng như giá trị của thương hiệu.

Logo FPT được xây dựng để có thể ứng dụng bằng mọi kỹ thuật và trên mọi chất liệu.

- Logo FPT có thể in ấn và sử dụng trên một màu.
- Logo FPT đầy đủ được sử dụng 3 màu trên tất cả các ứng dụng giao dịch, truyền thông, quảng cáo, biển bảng, quà tặng...

Khuyến cáo sử dụng Logo FPT đầy đủ trên những vật liệu có khả năng thể hiện được 3 màu theo quy chuẩn đồng nhất.

Logo quy chuẩn 1 màu



Logo quy chuẩn 3 màu



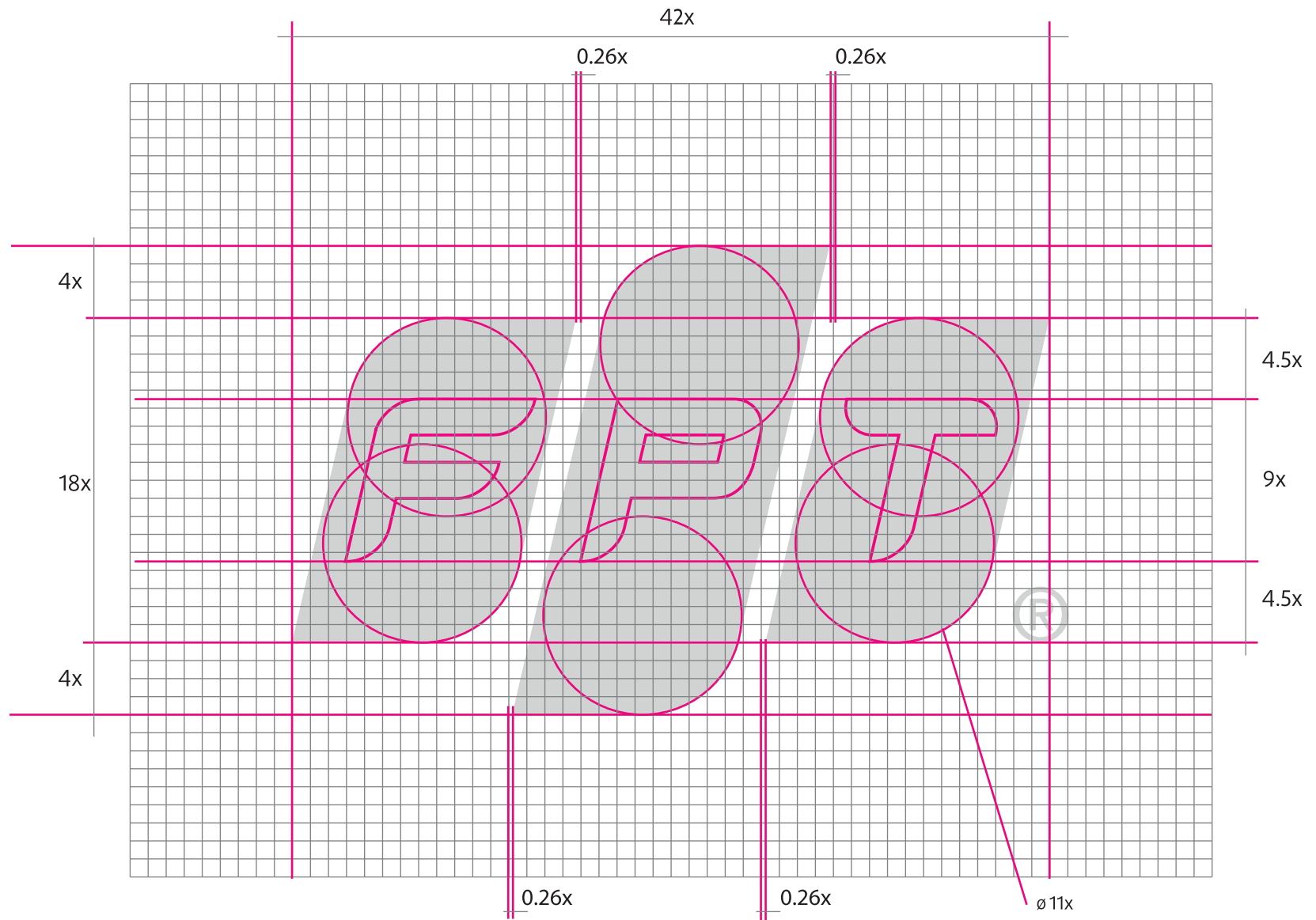

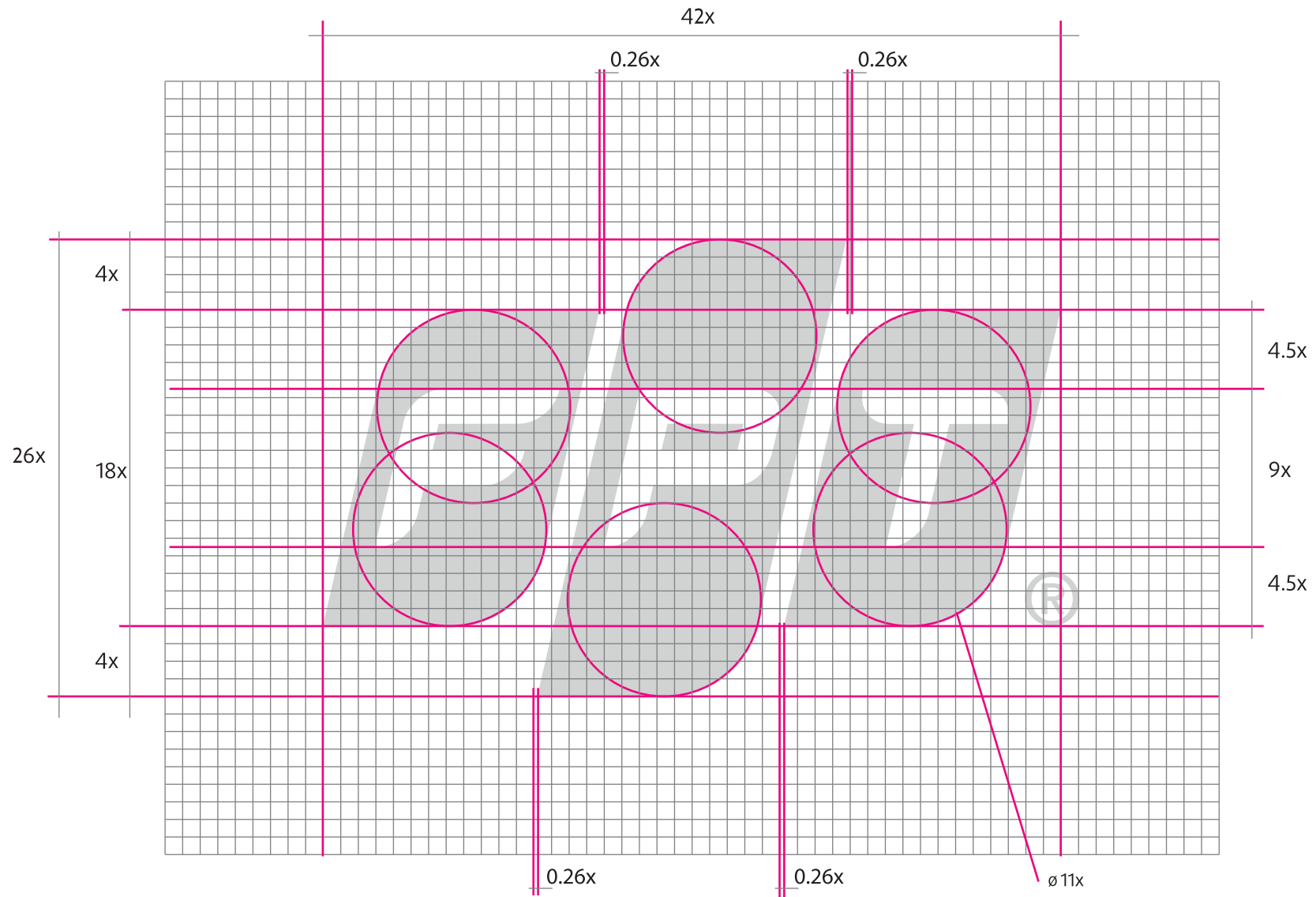

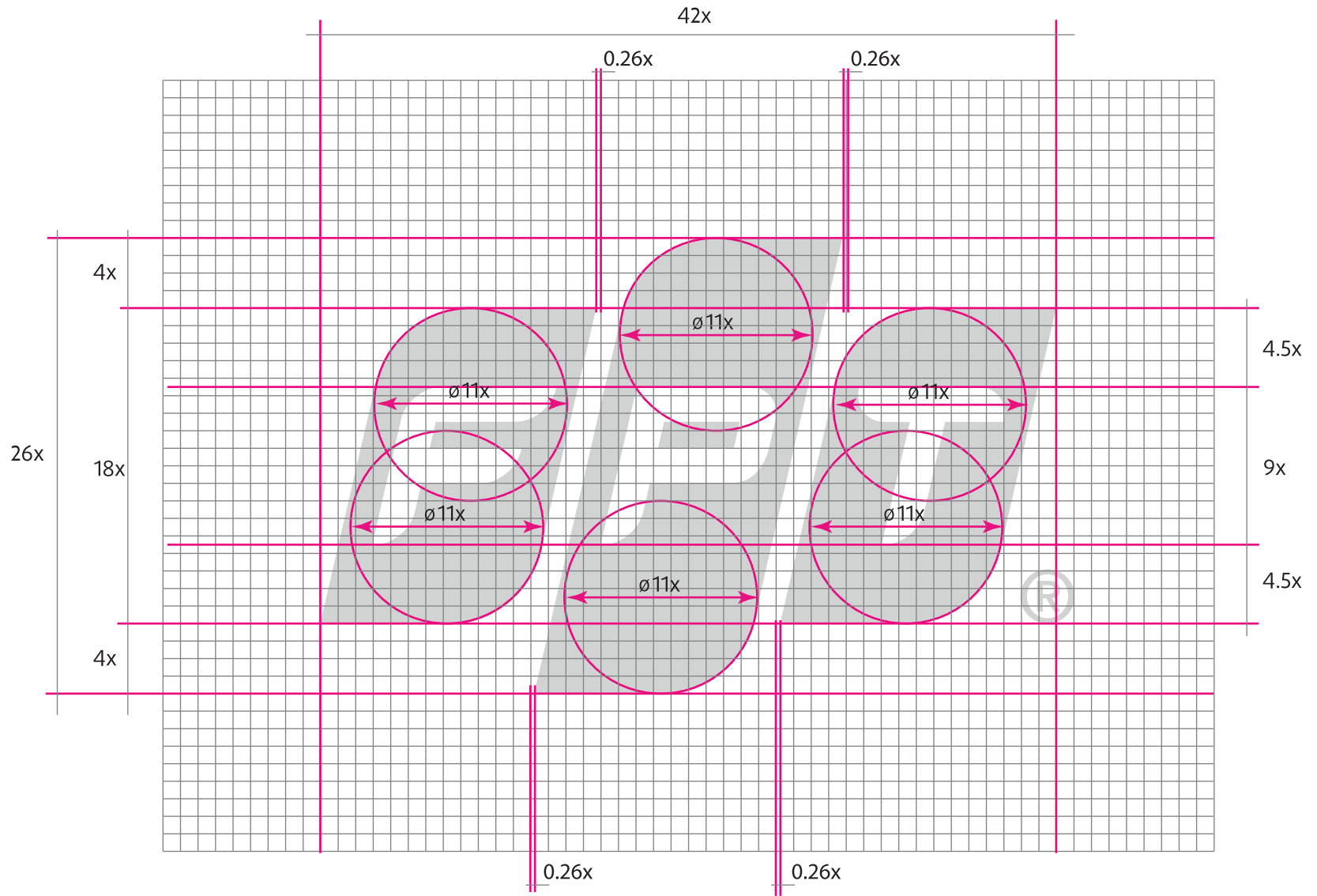

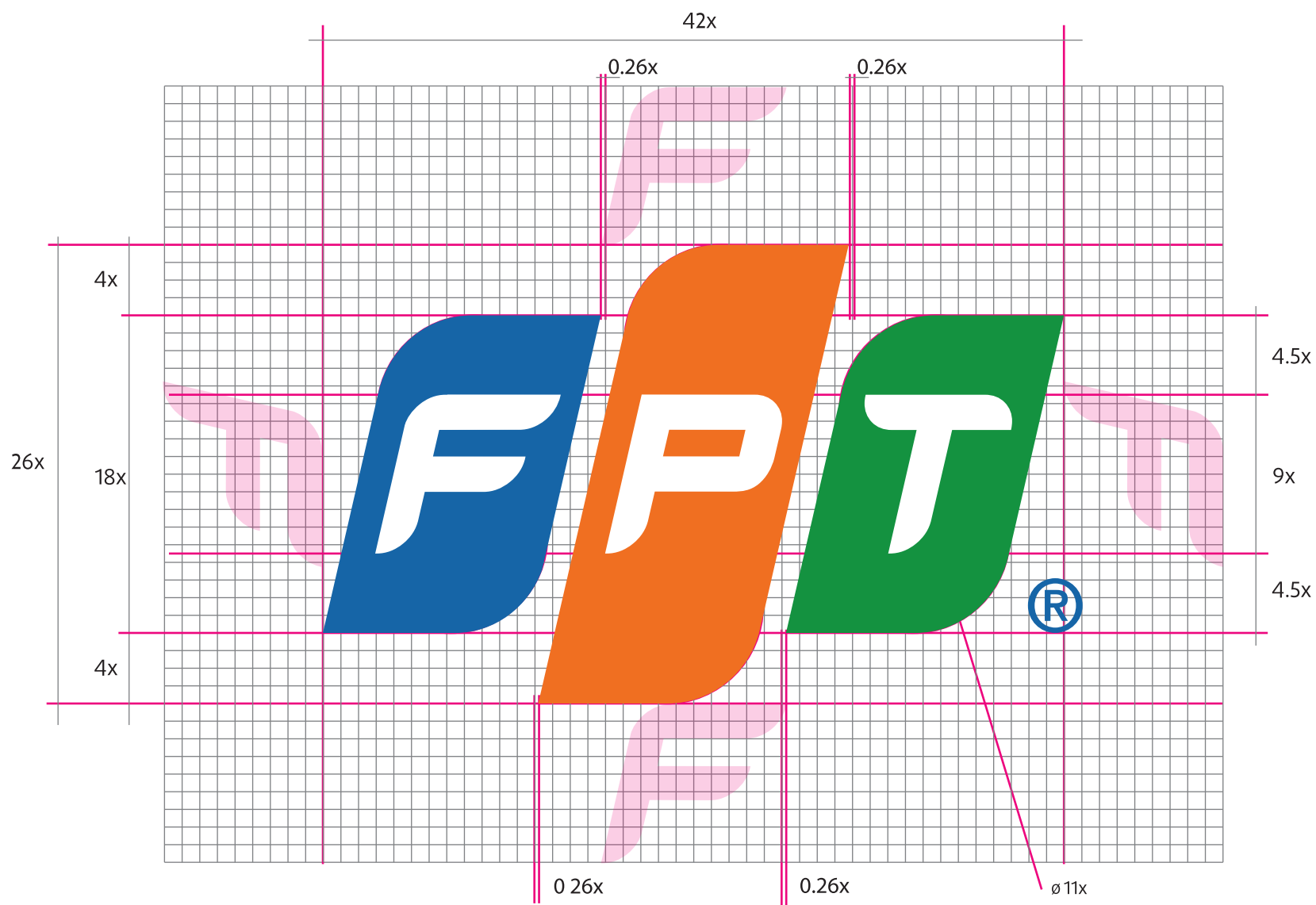

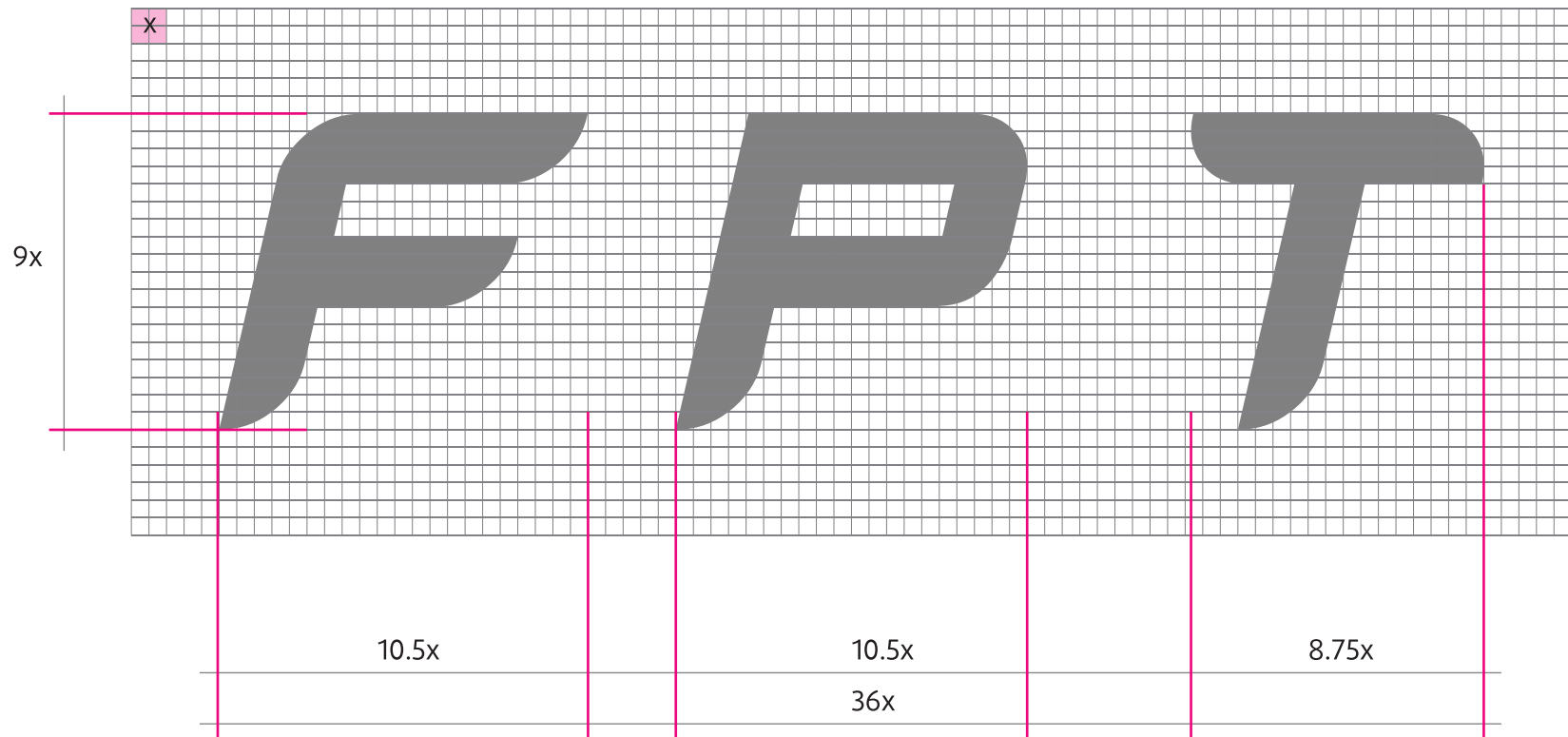



Khoảng cách bắt buộc tối thiểu logo FPT với mép sản phẩm thành phẩm = C

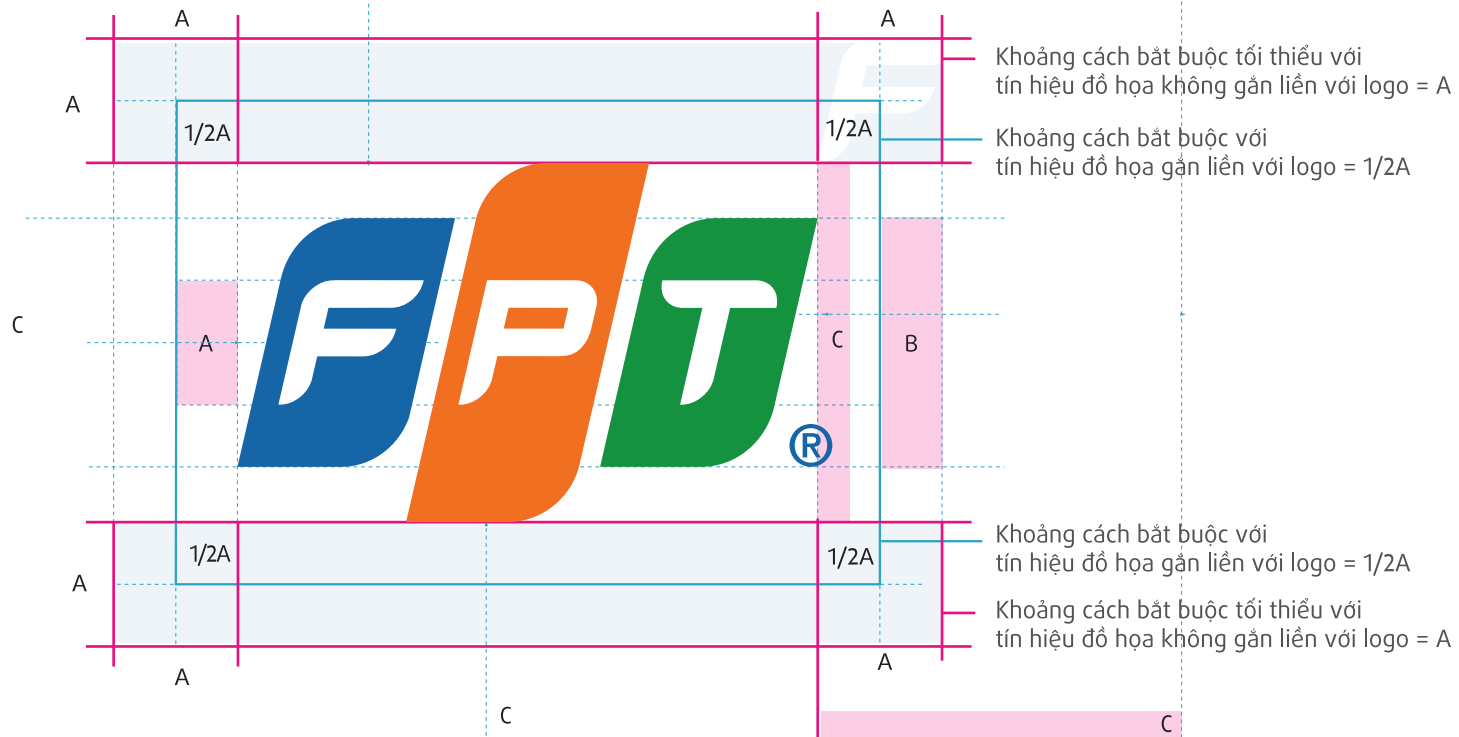

Khoảng cách bắt buộc tối thiểu logo FPT với mép sản phẩm thành phẩm = C

Logo FPT được quy định tỷ lệ chiều cao của chữ F,P,T ( $9x=A$ ) là tham số tùy biến làm thước kiểm tra rút gọn trong các phương án kiểm tra nhanh.

Khoảng cách an toàn và tối thiểu dành cho các tín hiệu gắn liền với logo được quy định =  $1/2A$ , hoặc  $1/4B$  (nếu không có cơ sở tham chiếu là A).

Khoảng cách an toàn và tối thiểu dành cho các tín hiệu không gắn liền với logo được quy định =  $1A$ , hoặc  $1/2B$  (nếu không có cơ sở tham chiếu là A)

Khoảng cách an toàn tối thiểu cho các thông tin liên kết gắn liền với Logo của FPT được hiểu gồm Tên các công ty thành viên, Tên giao dịch, Tên Chi nhánh...

Khoảng cách an toàn tối thiểu cho các thông tin liên kết không gắn liền với Logo của FPT được hiểu như: Mép lề với đối tượng đồ họa, nội dung thông tin, ảnh minh họa, các logo liên kết, tín hiệu đồ họa khác..

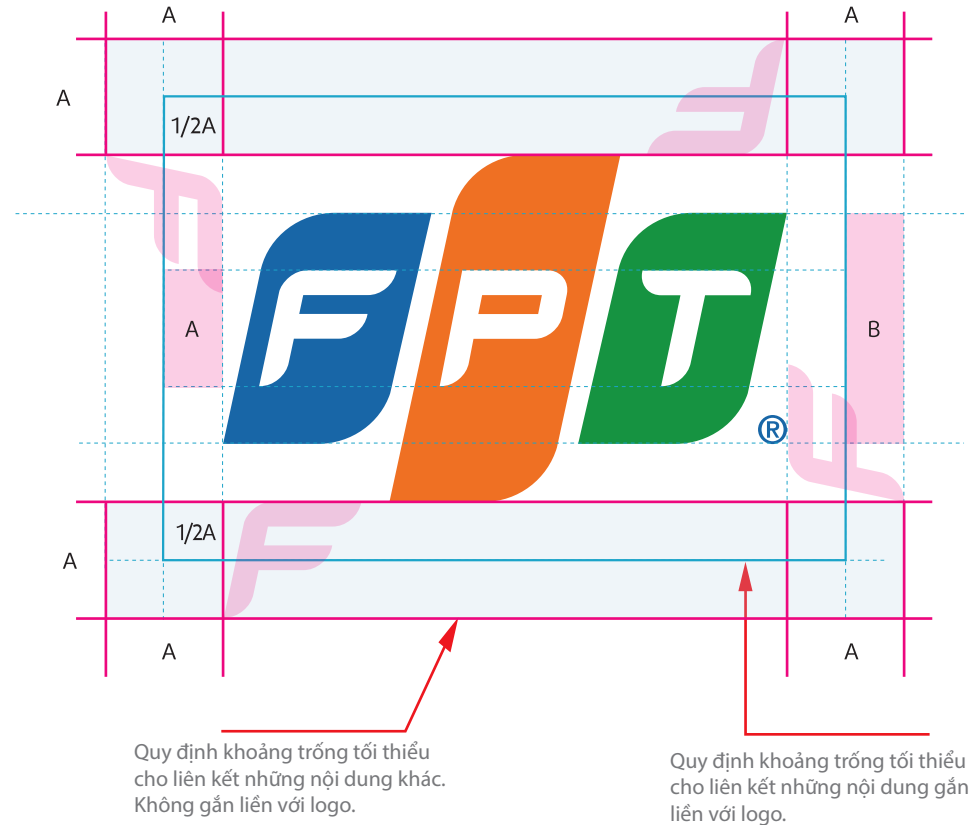



**PHẢI TUÂN THỦ TUYỆT ĐỐI QUY CHUẨN  
KỸ THUẬT CỦA LOGO FPT:**

1. Không được thay đổi vị trí, tỉ lệ và mối tương quan giữa các mảng màu.



2. Không được thay đổi, biến tấu hình dáng của logo.



3. Không được thay hình dáng, kích thước, chữ vị trí màu sắc của font chữ.



4. Không được làm biến dạng tỉ lệ của logo.





**PHẢI TUÂN THỦ TUYỆT ĐỐI QUY CHUẨN  
MÀU SẮC - THIẾT KẾ CỦA LOGO FPT:**

5. Không được thay đổi thứ tự và màu của logo FPT.



6. Không được thay đổi, sử dụng màu sắc khác với 3 màu FPT đã quy định.



7. Không được thêm hiệu ứng dạng 3D (ngoại trừ biến thể)



8. Không được thêm bo viền, bóng đổ, tạo chất liệu... vào logo.





**MÃ MÀU**



C: 100  
M: 60  
Y: 0  
K: 0



C: 0  
M: 70  
Y: 100  
K: 0



C: 80  
M: 0  
Y: 100  
K: 0



R: 0  
G: 102  
B: 178



R: 243  
G: 111  
B: 33



R: 13  
G: 177  
B: 75

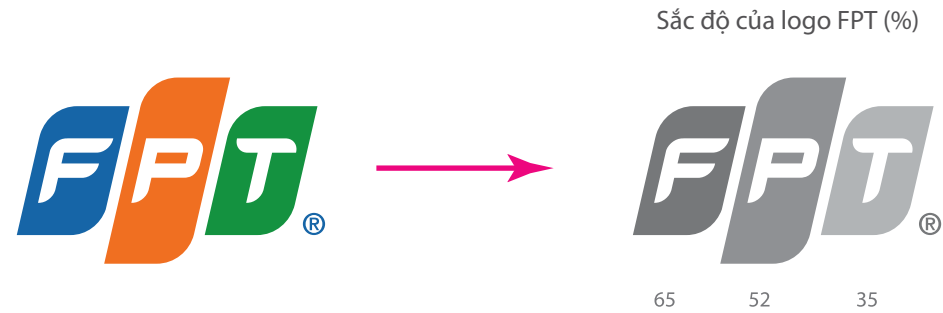

GIẢI SẮC ĐỘ (%)

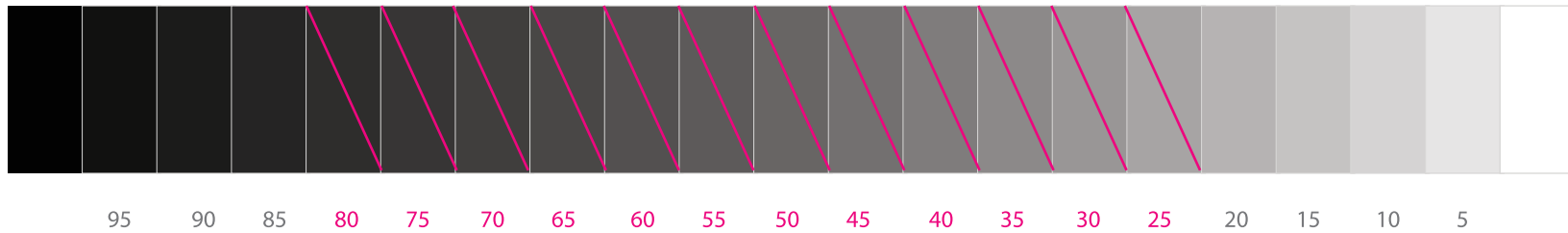

100 - 85

Giải màu an toàn  
SẮC ĐỘ ĐẬM

20 - 0

Giải màu an toàn  
SẮC ĐỘ SÁNG

Ba màu FPT nằm trên giải sắc độ màu từ 35-65.

Logo FPT đặt trên nền màu mà vẫn đảm bảo sự rõ nét là :

0-20 (màu sáng) và 85-100 (màu đậm)



Khuyến khích nên đặt logo trên vùng tối hoặc sáng để màu sắc của logo có sự tương phản tốt nhất.

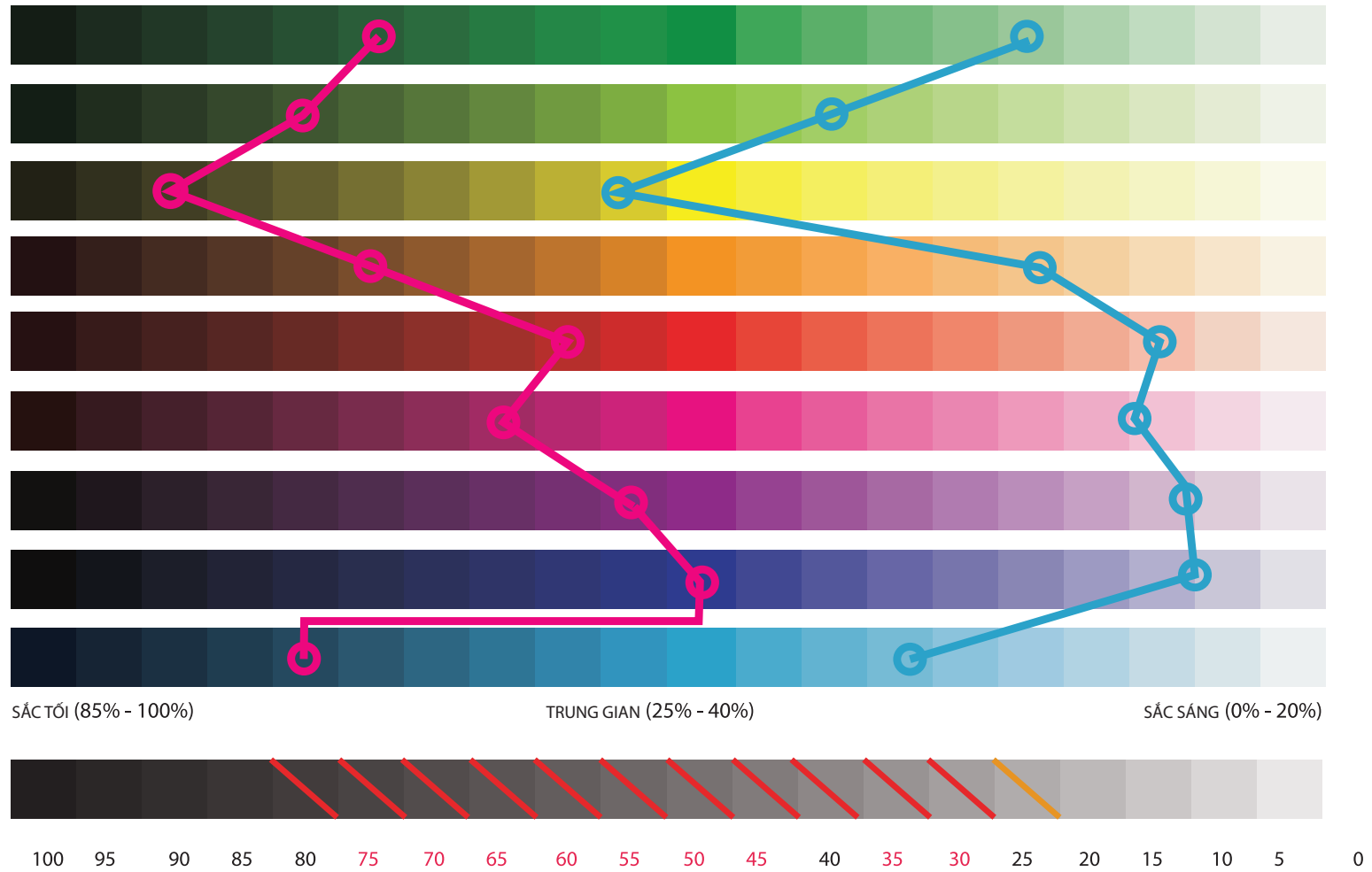

BẢNG HÒA SẮC



## DẢI MÀU RÚT GỌN

Dải màu nền rút gọn, được lựa chọn dựa trên nguyên tắc:

- Màu nền đảm bảo logo khi đặt lên vẫn rõ nét.
- Có màu sáng và tối.
- Có tông màu nóng, lạnh, trung tính.



C: 0 M: 15 Y: 100 K: 0

C: 50 M: 0 Y: 100 K: 0

C: 100 M: 0 Y: 0 K: 70



C: 55 M: 0 Y: 0 K: 0

C: 100 M: 70 Y: 0 K: 20

C: 100 M: 80 Y: 0 K: 50



C: 0 M: 30 Y: 15 K: 0

C: 0 M: 100 Y: 50 K: 30

C: 50 M: 100 Y: 0 K: 55



C: 0 M: 0 Y: 0 K: 0

C: 0 M: 0 Y: 0 K: 25

C: 0 M: 0 Y: 0 K: 85

C: 0 M: 0 Y: 0 K: 100

## ĐƯỢC

## KHÔNG ĐƯỢC

**TRONG VÙNG NỀN TỐI**

Logo được đặt trực tiếp lên nền màu solid khi sắc độ của nền nằm trong vùng tối như quy định

**TRONG VÙNG NỀN TRUNG GIAN**

Logo không được đặt trực tiếp lên nền màu solid khi sắc độ của nền nằm trong vùng trung gian như quy định logo đổi sang dương bản

**TRONG VÙNG NỀN SÁNG**

Logo được đặt trực tiếp lên nền màu solid khi sắc độ của nền nằm trong vùng sáng như quy định

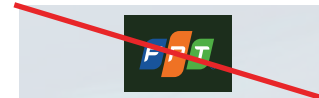

**TRONG TRƯỜNG HỢP IN LOGO TRÊN NỀN ĐEN, TRẮNG, CÁC CHẤT LIỆU NHƯ: GIẤY, GIẤY CHẤT LIỆU, ÉP NHŨ, IN KHẮC KIM LOẠI, THỦY TINH....**

**TUÂN THỦ THEO CÁC QUY ĐỊNH SAU:**

### 1. IN MỘT MÀU:

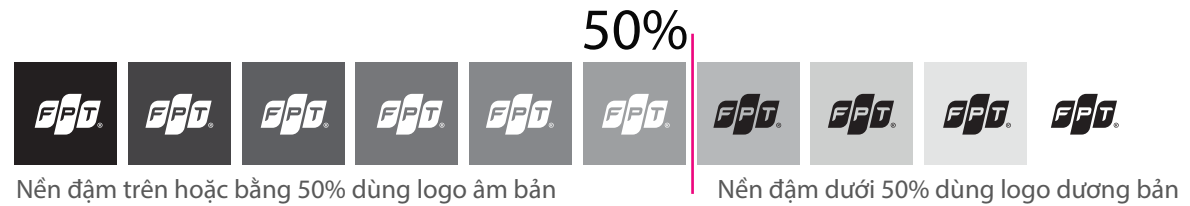

### 2. ÉP NHŨ:

Được ép nhũ trên tất cả các chất liệu, với điều kiện màu của logo không trùng với màu và chất liệu của nền.



Chú ý: Không ép nhũ trên chất liệu trùng lặp với màu sắc của nhũ.



### 3. IN KHẮC TRÊN THỦY TINH:

Khắc thủy tinh: dùng chính màu xước đục của thủy tinh làm màu logo.

Sơn khắc thủy tinh: đổ màu FPT vào phần âm bản, màu chữ FPT chính là màu thủy tinh.

Trên chất liệu thủy tinh không cần tạo vùng nền an toàn.



### 4. IN KHẮC TRÊN KIM LOẠI:

Khắc trên kim loại: dùng chính màu xước đục của vết khắc làm màu của logo

Trên chất liệu kim loại không cần tạo vùng nền an toàn.

In màu trên kim loại: tuân thủ quy định như phần trên.



## TYPEFACE

FPT sử dụng hệ font chữ chuẩn, chính thức cho toàn bộ hệ thống nhận diện Thương hiệu là bộ font FPT Daxline và font MYRIAD PRO

Bộ font Arial sẽ là bộ font bổ sung cho FPT vì sự đồng nhất trong kiểu dáng và phổ biến trong các ứng dụng. Hệ thống tài liệu văn bản mềm ưu tiên khuyến khích sử dụng bộ font Arial cỡ chữ chuẩn: 10.5

Fpt Daxline Thin

Fpt Daxline Light

Fpt Daxline Regular

Fpt Daxline Medium

Fpt Daxline Bold

Fpt Daxline Black

abcdefghijklmnopqrstuvwxyz  
1234567890ABCDEFGHIJKLMNOPQRSTUVWXYZ!

abcdefghijklmnopqrstuvwxyz  
1234567890ABCDEFGHIJKLMNOPQRSTUVWXYZ!

abcdefghijklmnopqrstuvwxyz  
1234567890ABCDEFGHIJKLMNOPQRSTUVWXYZ!

abcdefghijklmnopqrstuvwxyz  
1234567890ABCDEFGHIJKLMNOPQRSTUVWXYZ!

abcdefghijklmnopqrstuvwxyz  
1234567890ABCDEFGHIJKLMNOPQRSTUVWXYZ!

abcdefghijklmnopqrstuvwxyz  
1234567890ABCDEFGHIJKLMNOPQRSTUVWXYZ!

Myriad Pro Condensed

Myriad Pro Light

Myriad Pro Regular

Myriad Pro Semibold

Myriad Pro Bold

abcdefghijklmnopqrstuvwxyz  
1234567890ABCDEFGHIJKLMNOPQRSTUVWXYZ

abcdefghijklmnopqrstuvwxyz  
1234567890ABCDEFGHIJKLMNOPQRSTUVWXYZ

abcdefghijklmnopqrstuvwxyz  
1234567890ABCDEFGHIJKLMNOPQRSTUVWXYZ

abcdefghijklmnopqrstuvwxyz  
1234567890ABCDEFGHIJKLMNOPQRSTUVWXYZ

abcdefghijklmnopqrstuvwxyz  
1234567890ABCDEFGHIJKLMNOPQRSTUVWXYZ

Arial Regular

Arial Bold

Arial Black

abcdefghijklmnopqrstuvwxyz  
1234567890ABCDEFGHIJKLMNOPQRSTUVWXYZ

abcdefghijklmnopqrstuvwxyz  
1234567890ABCDEFGHIJKLMNOPQRSTUVWXYZ

abcdefghijklmnopqrstuvwxyz  
1234567890ABCDEFGHIJKLMNOPQRSTUVWXYZ

## **LOGO FPT BẮT BUỘC XUẤT HIỆN TRONG CÁC TRƯỜNG HỢP SAU:**

- Biểu hiện công ty, khu vực lễ tân.
- Website do tập đoàn và công ty thành viên quản lý.
- Phòng nền sự kiện cấp tập đoàn, công ty thành viên.
- Bandroll, standee, and poster.
- Danh thiếp, thẻ nhân viên.
- Văn phòng phẩm, vỏ nhãn CD.
- Phim giới thiệu tập đoàn, công ty thành viên.
- Giới thiệu công ty, mẫu thuyết trình bản mềm.
- Các ấn phẩm chính thức của công ty và công ty thành viên nhóm 1 như: Profile, brochure, báo cáo thường niên, nội san, sử ký, ấn phẩm đặc biệt.
- Các quảng cáo trên các phương tiện truyền thông đại chúng.

## DẤU HIỆU BỔ TRỢ

Để logo FPT được nhấn mạnh và thu hút trên tổng thể về mảng màu cam tràn sinh khí, nhiệt huyết và nét cong của chuyển động không ngừng, logo FPT được bổ trợ và tăng độ nhận biết qua một mảng đồ họa có màu cam với thông số như màu cam của logo FPT góc nghiêng 13 độ như góc nghiêng logo và nét cong nhẹ đồng dạng phối hợp nhắc lại của hình dạng FPT.

Dấu hiệu bổ trợ khuyến cáo sử dụng làm tăng ấn tượng của thương hiệu FPT và được quy định sử dụng trong các trường hợp sau:

- Biển hiệu công ty, khu vực lễ tân
- Phòng nền sự kiện
- Bandroll, standee, and poster
- Danh thiếp, thẻ nhân viên
- Văn phòng phẩm, vỏ nhãn CD
- Giới thiệu công ty, mẫu thuyết trình bản mềm
- Các ấn phẩm chính thức của công ty và công ty thành viên nhóm 1 như: Profile, brochure, báo cáo thường niên, nội san, sử ký, ấn phẩm đặc biệt ...

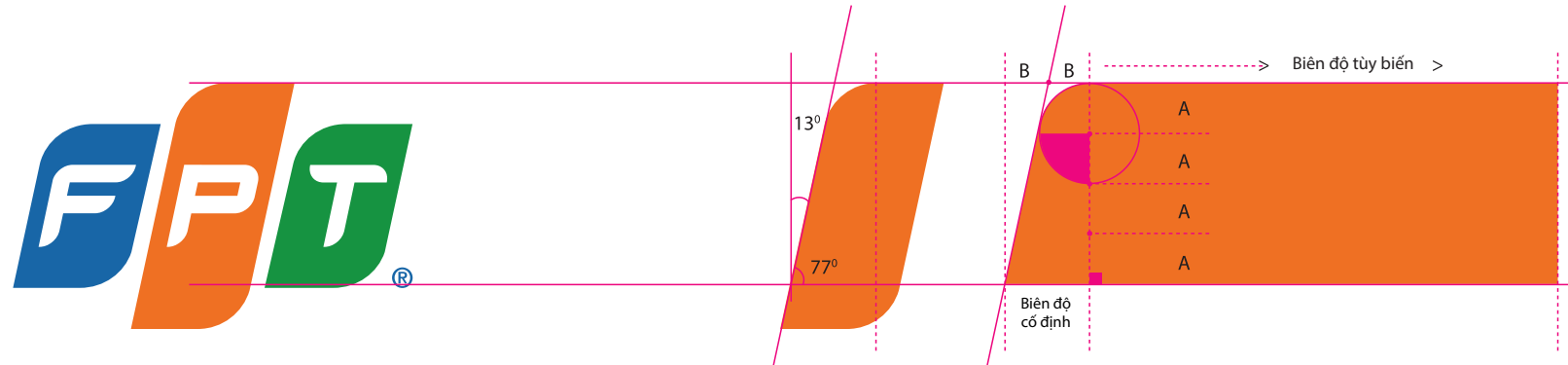

Định dạng đồ họa được phân làm 2 khu vực.

- Khu vực cố định: được giữ nguyên hiện trạng góc nghiêng 13 độ chạy qua tâm của đường tròn để mang lại góc nghiêng nhất quán trên tất cả các tỷ lệ, các góc xoay ...

- Khu vực biên độ tịnh tiến: Có thể thay đổi kích thước chiều dài tùy theo nhu cầu và điều kiện dựa trên độ cao được sinh ra bởi góc nghiêng 13 độ khi được kéo cân đều một góc 45 độ.

Tùy thuộc vào nhu cầu mà có thể thay đổi độ cao, độ dài tùy biến cho phù hợp. Nó có thể là mỏng, hoặc hoàn toàn thu nhỏ lại tinh dùng bằng nét.

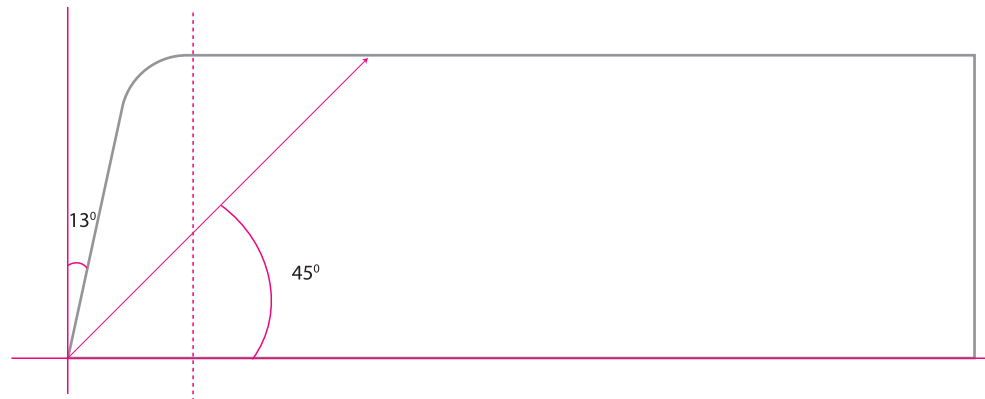



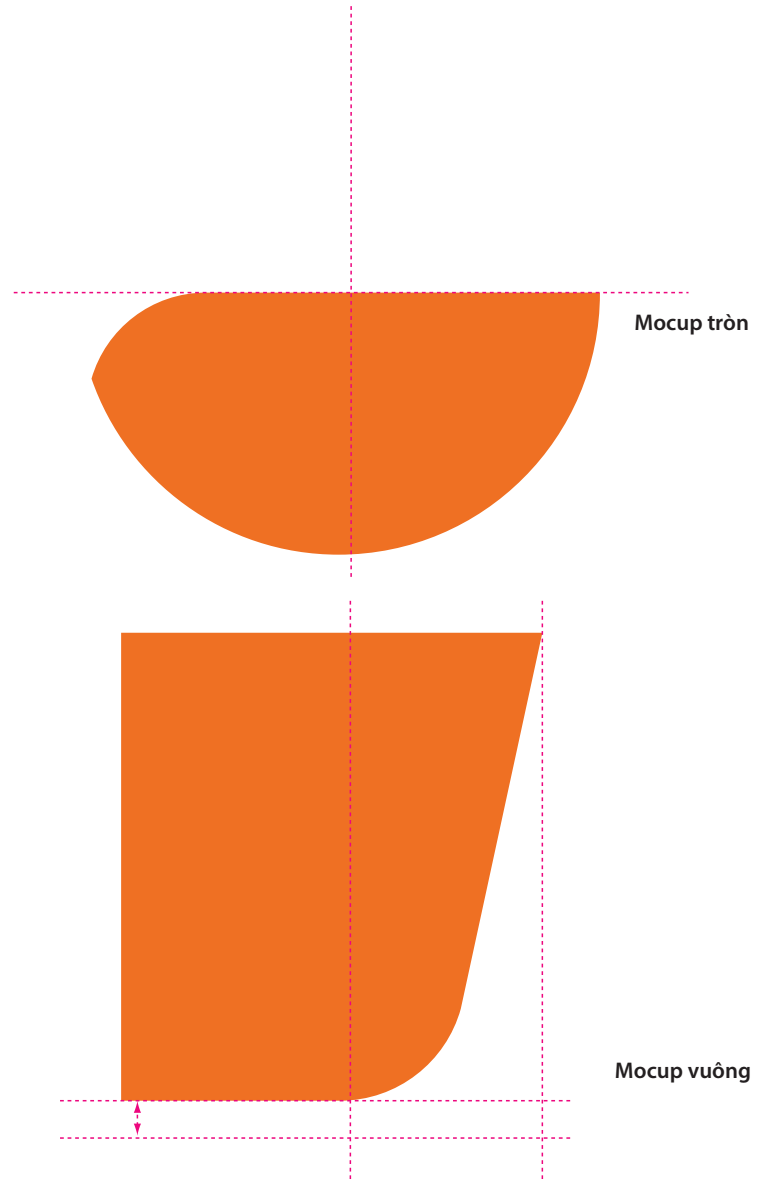
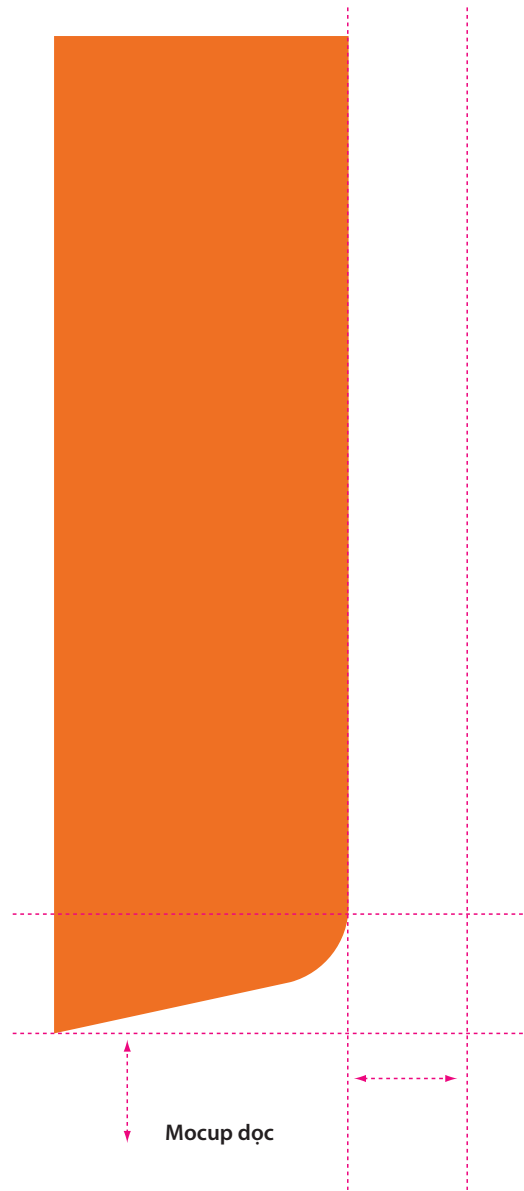

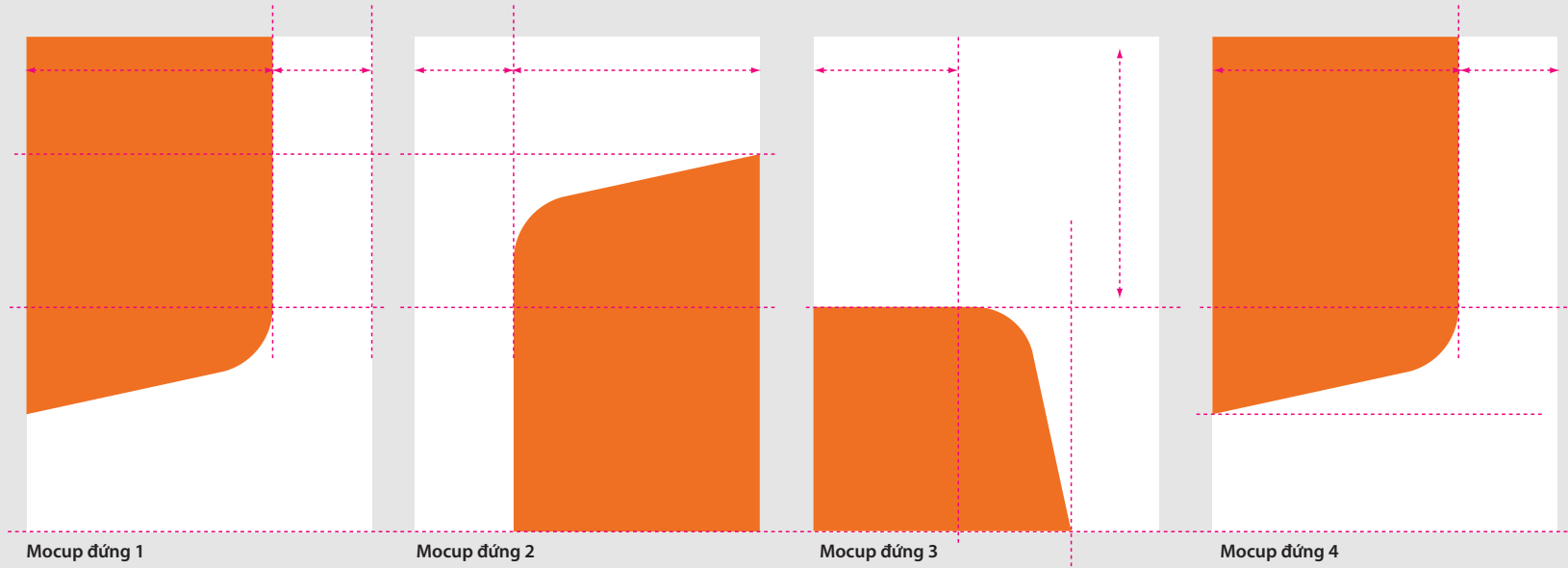

Mocup đứng 1

Mocup đứng 2

Mocup đứng 3

Mocup đứng 4

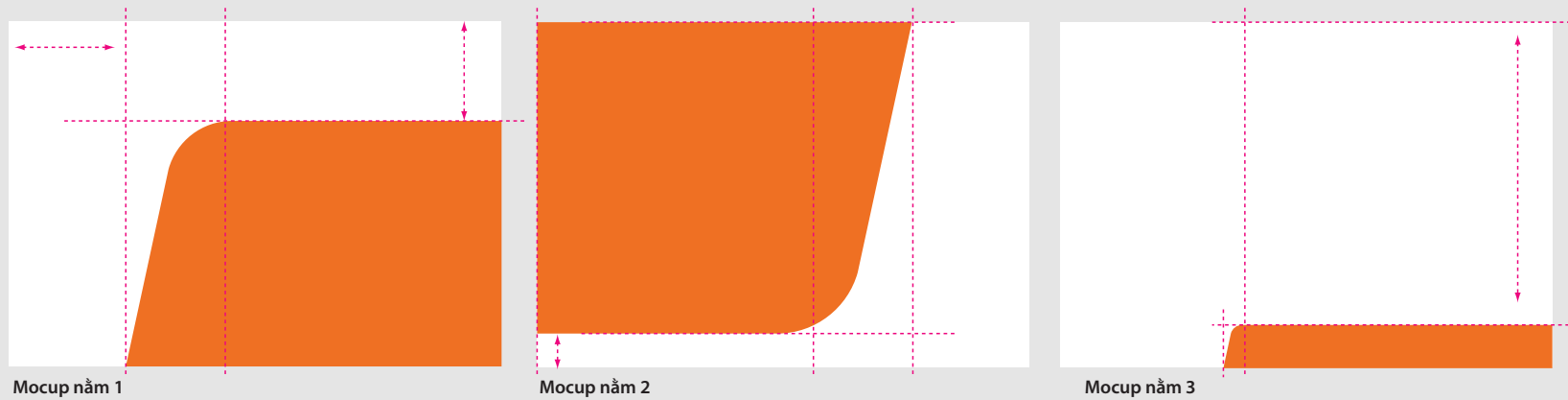

Mocup nằm 1

Mocup nằm 2

Mocup nằm 3



# FPT BRAND MANUAL

# CẤU TRÚC THƯƠNG HIỆU

## CẤU TRÚC THƯƠNG HIỆU

Cấu trúc thương hiệu FPT  
Quy chuẩn logo cho các công ty thành viên

## HỆ THỐNG NHẬN DIỆN THƯƠNG HIỆU THỂ HIỆN CẤU TRÚC THƯƠNG HIỆU FPT CHẶT CHẼ THEO CÁC CẤP ĐỘ SỬ DỤNG LOGO FPT:

### Cấp độ nhóm 1

Thể hiện mức độ nhận diện cao nhất và sự kết hợp mạnh nhất với FPT. Tên công ty thành viên viết tắt được kết hợp với logo FPT đầy đủ cùng với toàn bộ dấu hiệu bổ trợ dùng như logo công ty thành viên. Cấp độ này dùng cho toàn bộ các ngành kinh doanh cốt lõi có liên quan đến Công nghệ thông tin - Viễn thông.

### Cấp độ nhóm 2

Thể hiện mức độ nhận diện của FPT ở mức độ linh hoạt hơn thấp hơn. Cấp độ này dùng cho toàn bộ logo các ngành kinh doanh không liên quan đến Công nghệ thông tin - Viễn thông do FPT đầu tư, liên kết.

### Cấp độ nhóm 3

Logo sản phẩm FPT trong lĩnh vực công nghệ thông tin và viễn thông; sử dụng kiểu dáng font chữ FPT - một bộ phận quan trọng trong logo FPT, phù hợp, hiện đại trên sản phẩm công nghệ, nhận dạng thương hiệu FPT ngắn gọn, dễ dàng rõ nét ở kích thước nhỏ, đơn sắc.

### Cấp độ nhóm 4

Công ty do FPT đầu tư một phần; chưa được xét vào nhóm 1 và 2.

Dưới đây là hình thức thể hiện mang tính minh họa; hình thức chính thức sẽ được FPT đề xuất cụ thể với từng trường hợp.

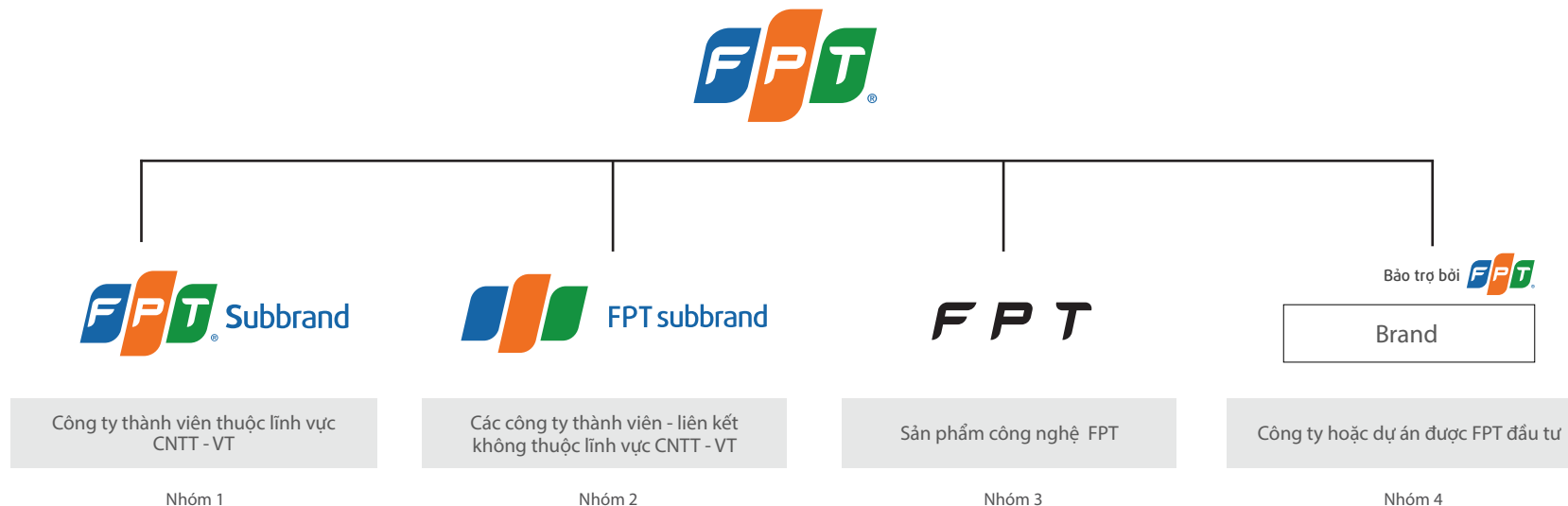



01

Các công ty thành viên thuộc lĩnh vực Công nghệ Thông tin - Viễn thông.

**FPT Software JSC.**  
**FPT Telecom JSC.**  
**FPT Information System JSC.**  
**FPT Education.**  
**FPT Online.**

02

Các Công ty thành viên - Liên kết không thuộc lĩnh vực Công nghệ Thông tin - Viễn thông

**Synnex FPT JSC.**  
**FPT Securities JSC.**  
**FPT Capital JSC.**  
**FPT Land JSC.**  
**FPT Retail JSC.**  
**FPT City**

03

Sản phẩm FPT

**Sản phẩm Công nghệ của FPT**

04

**Công ty hoặc dự án được FPT đầu tư**

C: 100 Y: 0  
M: 60 K: 0

## NHÓM 1: QUY CHUẨN KỸ THUẬT CÁC LOGO THÀNH VIÊN KHỐI CÔNG NGHỆ THÔNG TIN - VIỄN THÔNG

Logo các công ty thành viên nhóm 1 được cấu tạo bởi 2 thành tố

- Biểu tượng FPT đầy đủ (symbol mark và tên thương hiệu FPT)
- Tên công ty viết tắt/ nhóm ngành/ lĩnh vực hoạt động của công ty thành viên (sử dụng font chữ nhất quán chính thức của FPT font FPT Daxline, kiểu chữ Medium) được sắp xếp theo đúng quy cách.
- Daxline with medium size is recommended) is written in predefined order

Nhóm 1a: nhóm có tên ngắn

- Tên công ty được căn phải theo quy định.
- Tên công ty được đặt theo chiều dọc, căn giữa với biểu tượng FPT.
- Sử dụng đường Baselines và Cap height = độ cao của chữ viết hoa (F)=h

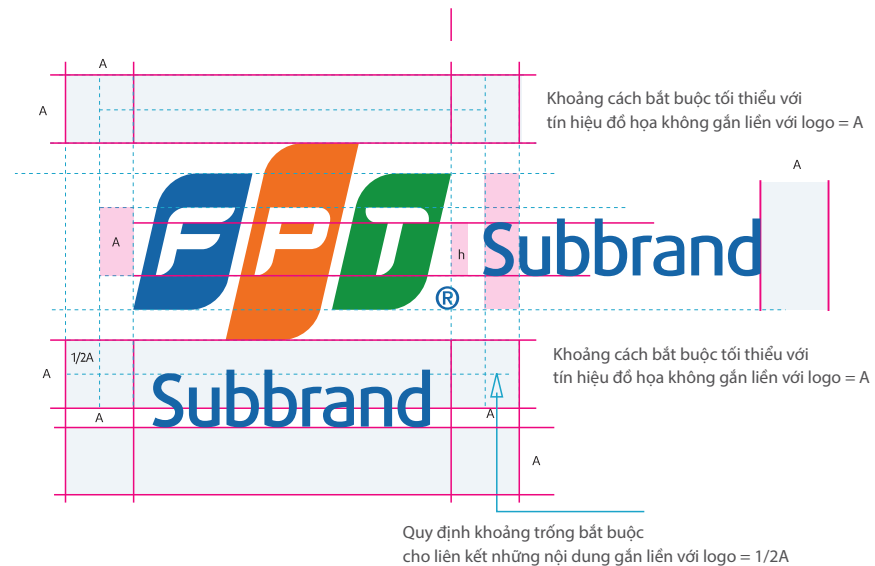

## Nhóm 1b: Nhóm có tên dài

- Tên công ty dài được xuống dòng căn giữa và căn theo độ cao của (H)
- Tên công ty khi đặt theo chiều dọc được căn giữa với biểu tượng FPT.
- Sử dụng đường Baselines and Cap height = độ cao của chữ viết hoa (F)

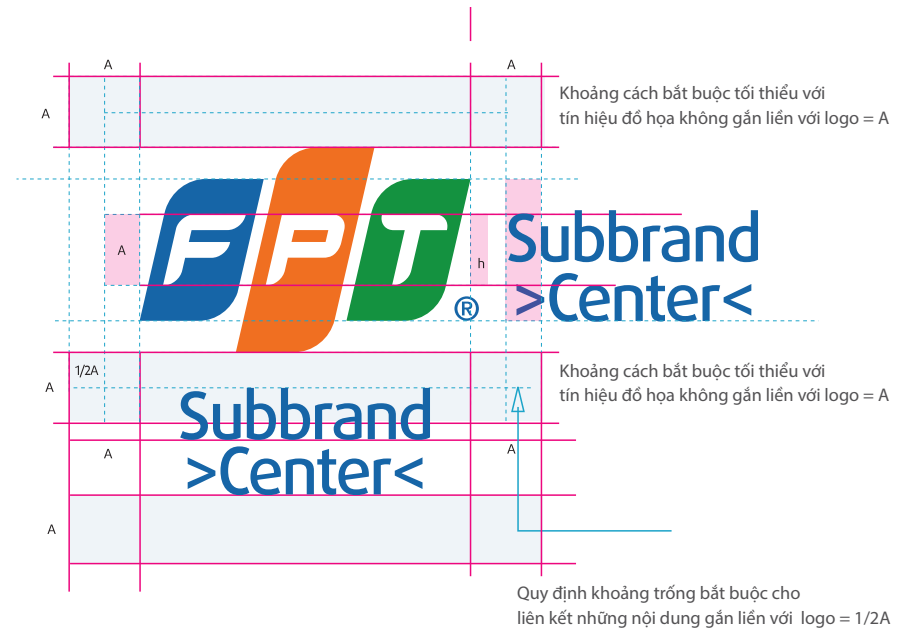



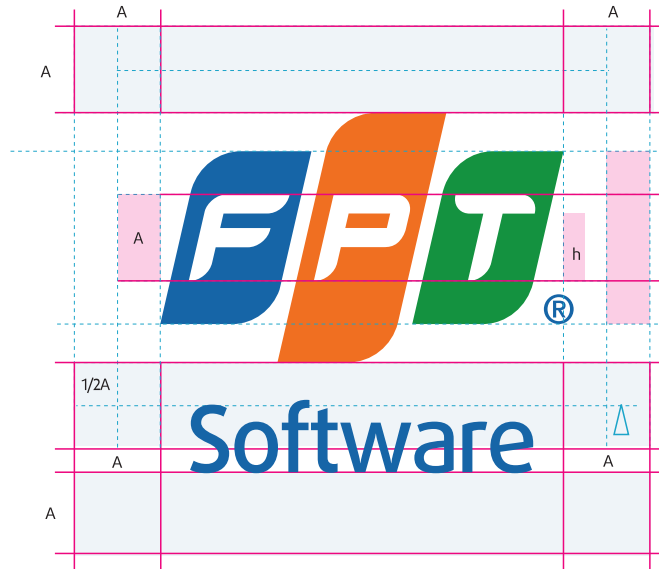
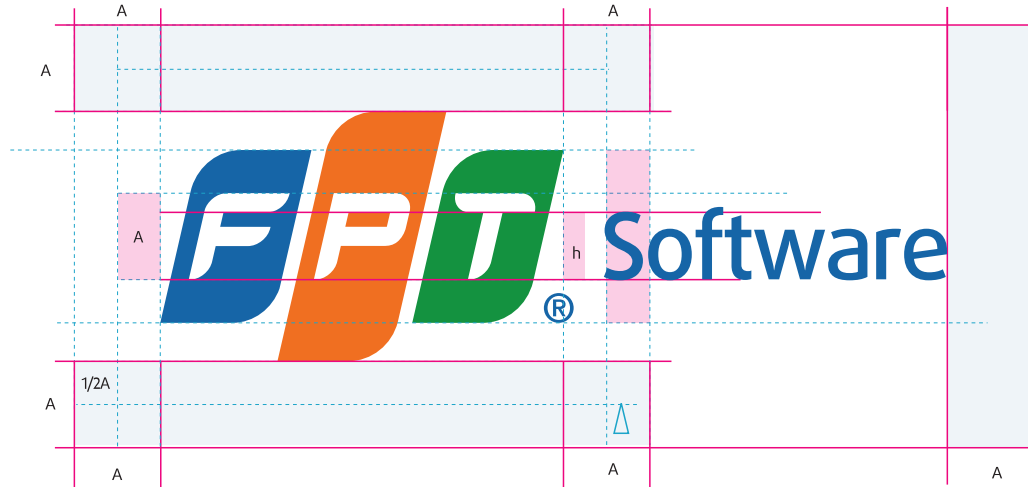

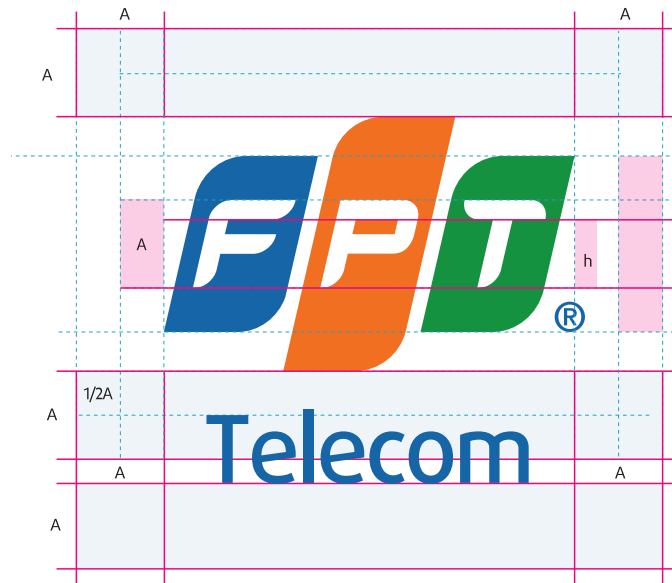
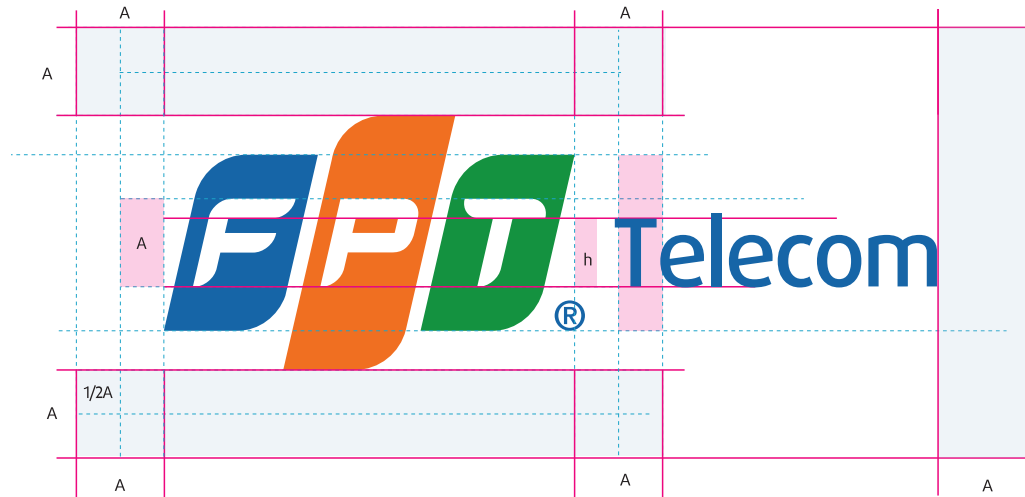

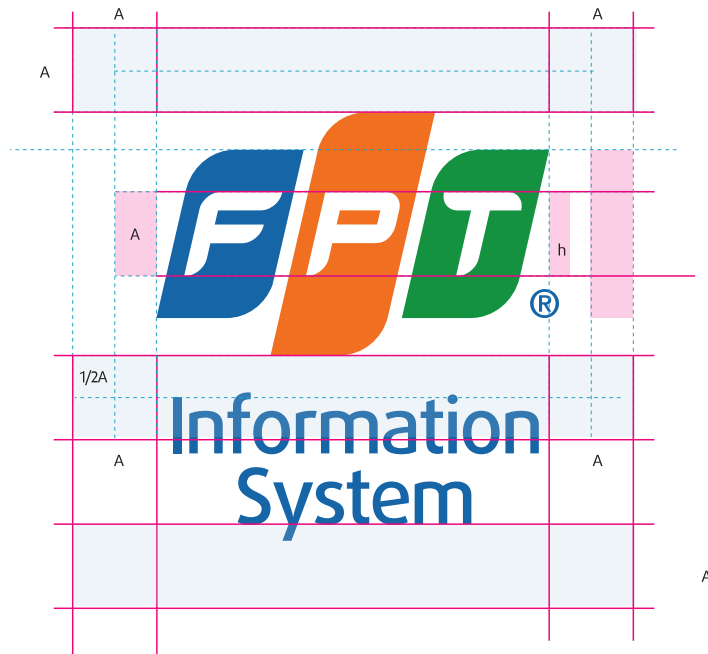
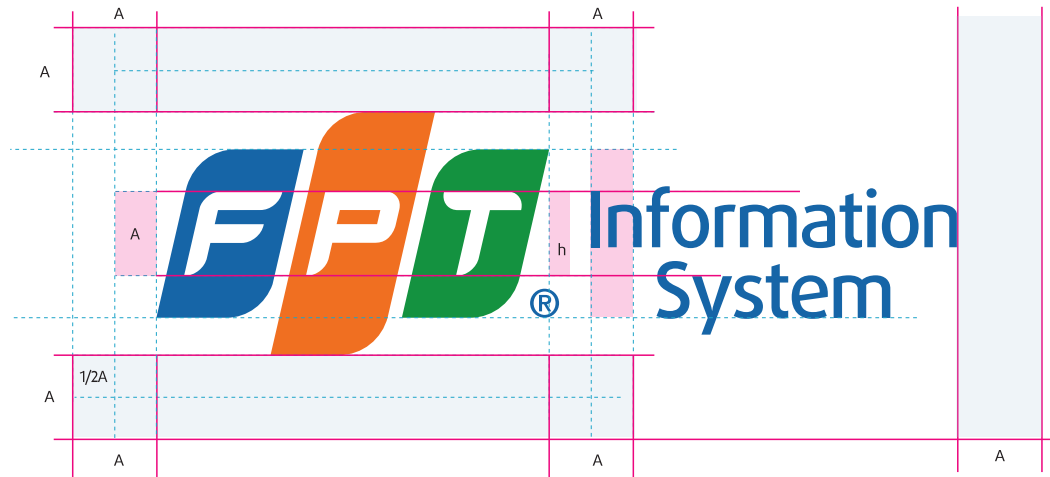

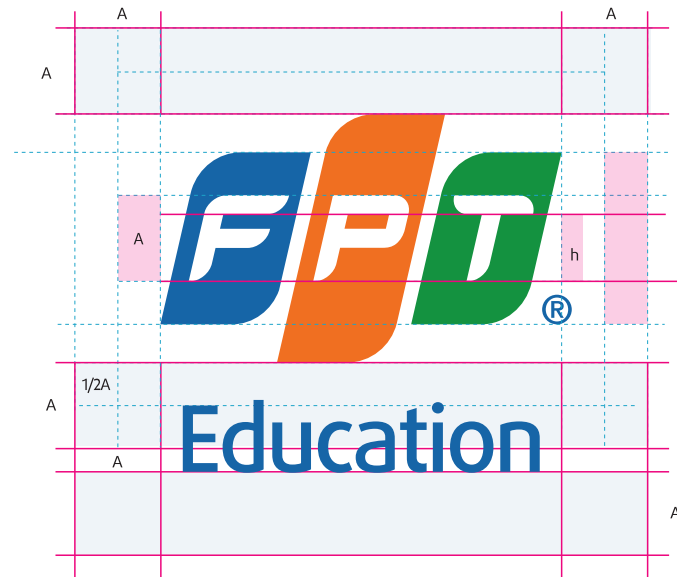
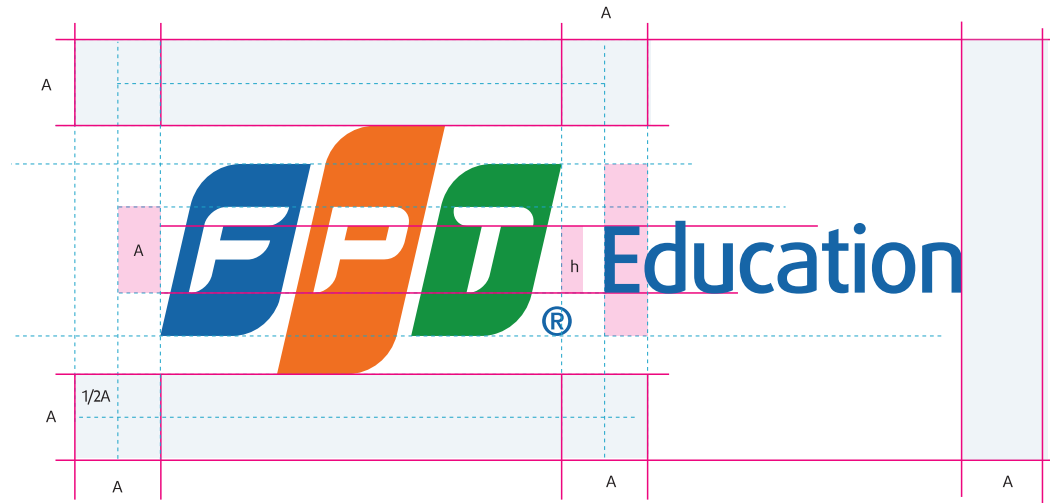

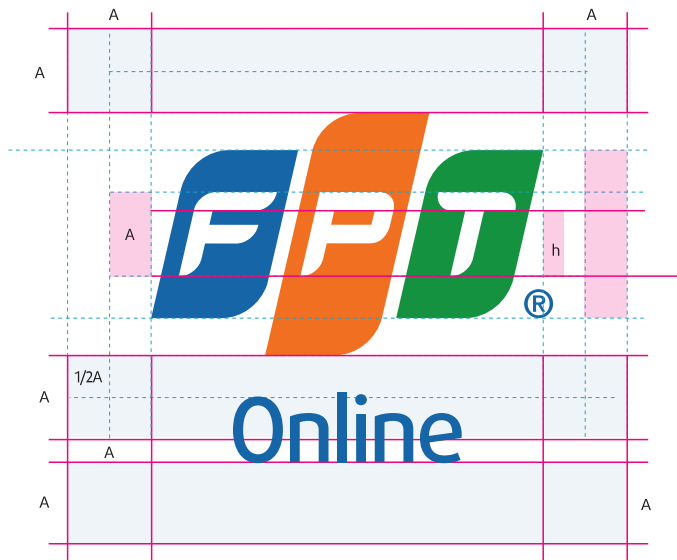
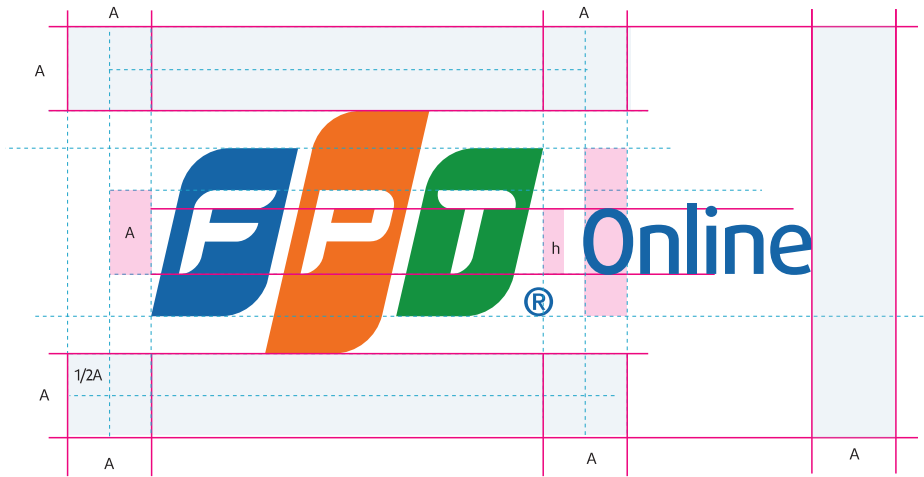

## NHÓM 2: QUY CHUẨN KỸ THUẬT LOGO CÁC CÔNG TY THÀNH VIÊN LIÊN KẾT KHÔNG THUỘC KHỐI CNTT - VIỄN THÔNG

Logo các Công ty thành viên nhóm 2 cấu tạo bởi 2 thành tố

- Biểu tượng FPT (không có tên thương hiệu FPT)
- Tên công ty viết tắt (Sử dụng font chữ nhất quán chính thức của FPT - font Fpt Daxline, kiểu chữ Medium) được sắp xếp theo quy cách:
  - + Tên công ty bắt đầu bằng tên thương hiệu FPT
  - + Tên công ty được căn phải theo quy định
  - + Tên công ty được đặt theo chiều dọc, căn giữa với symbol mark.
  - + Sử dụng đường Baseline và Cap Height = độ cao của chữ viết hoa (F)=h

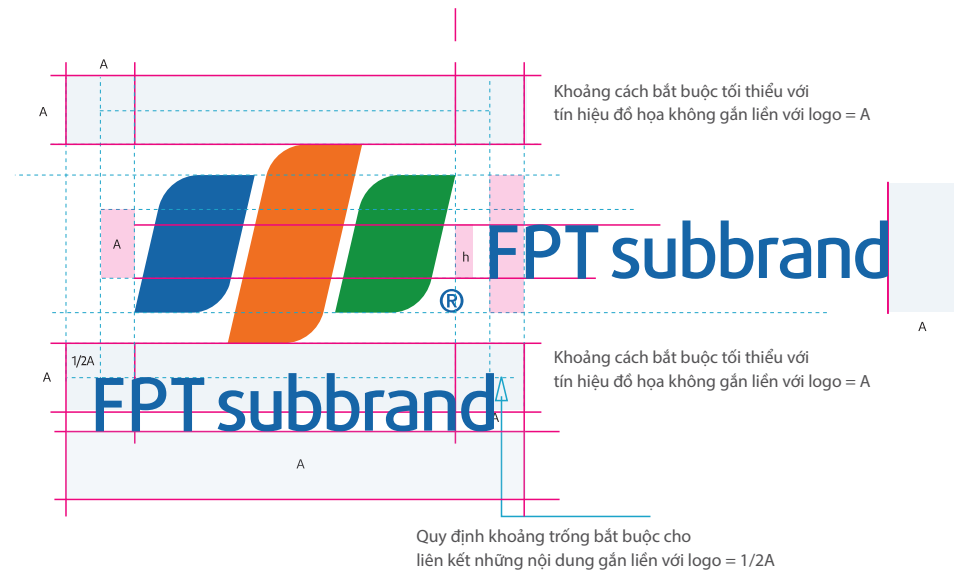

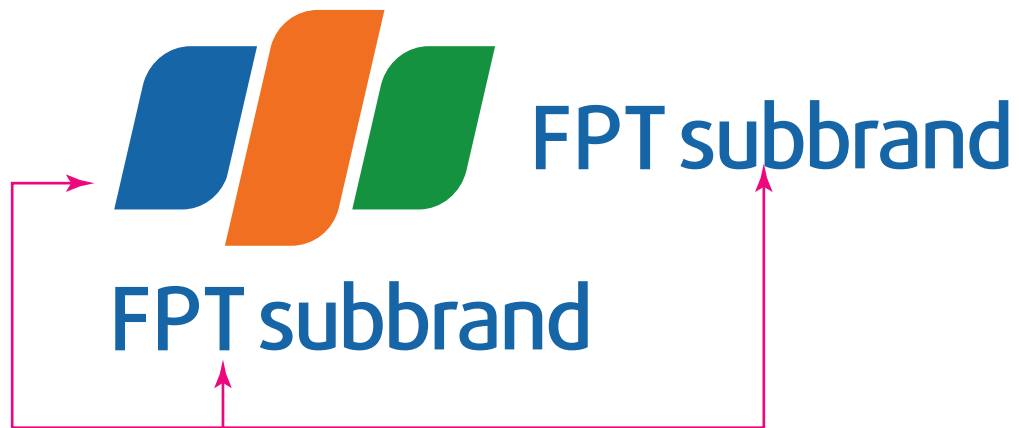

COLOR CODE



C: 100  
M: 60  
Y: 0  
K: 0



C: 0  
M: 70  
Y: 100  
K: 0



C: 80  
M: 0  
Y: 100  
K: 0



R: 0  
G: 100  
B: 180



R: 245  
G: 110  
B: 35



R: 15  
G: 180  
B: 75

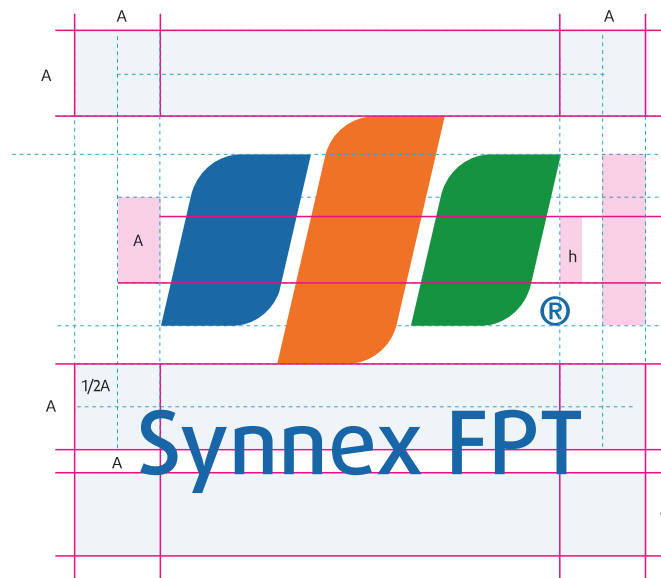
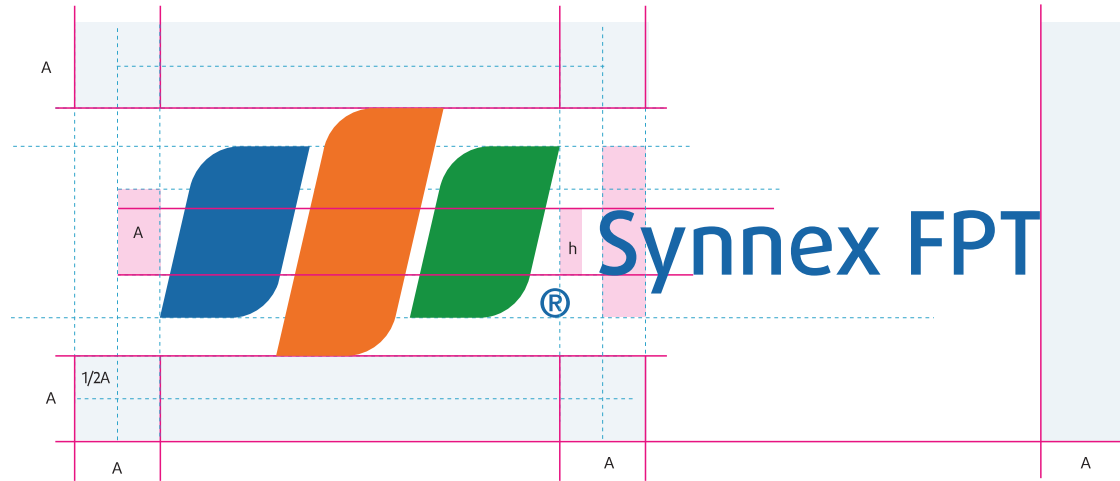



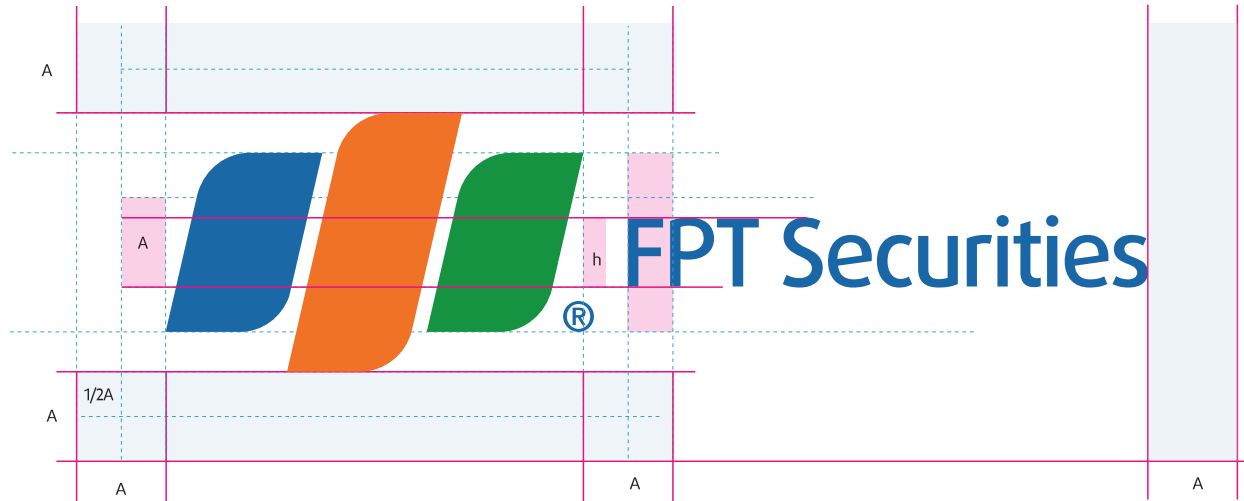

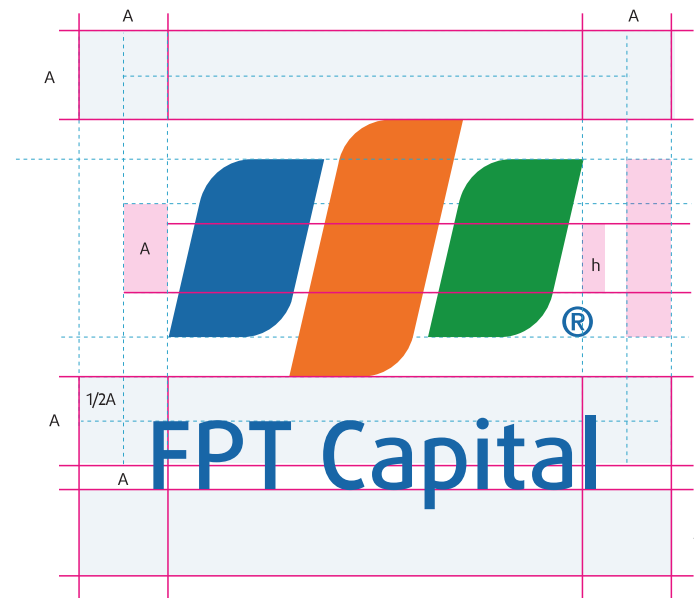
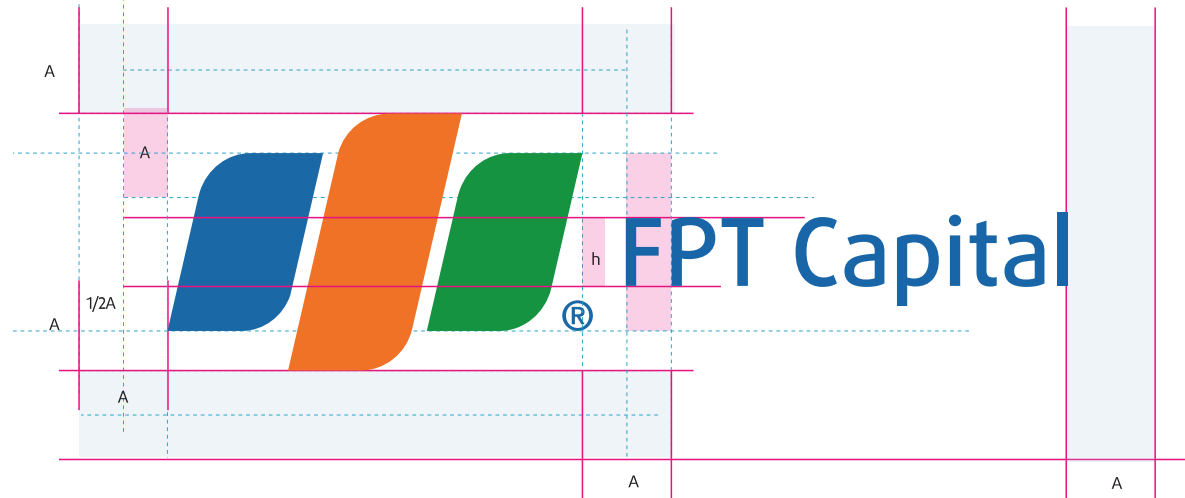

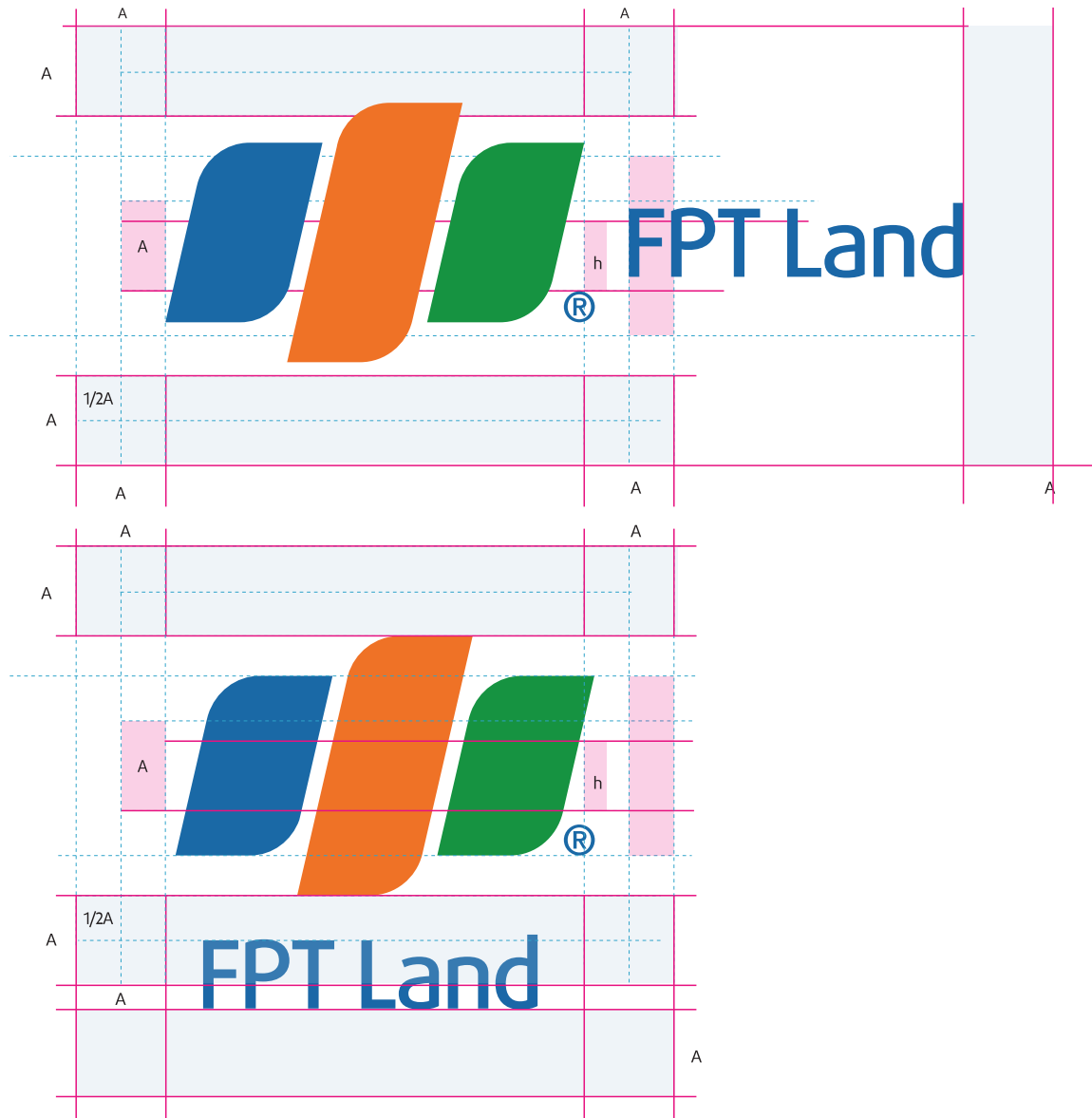

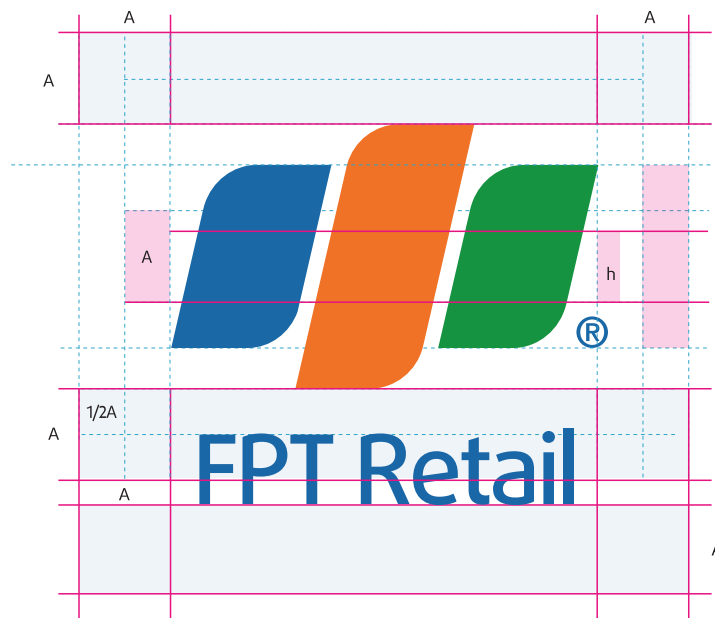
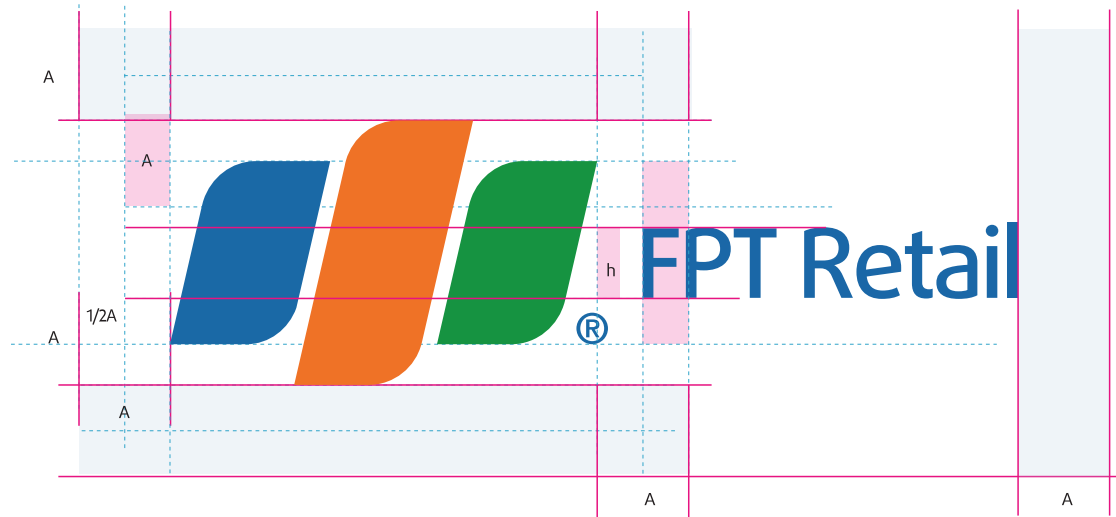

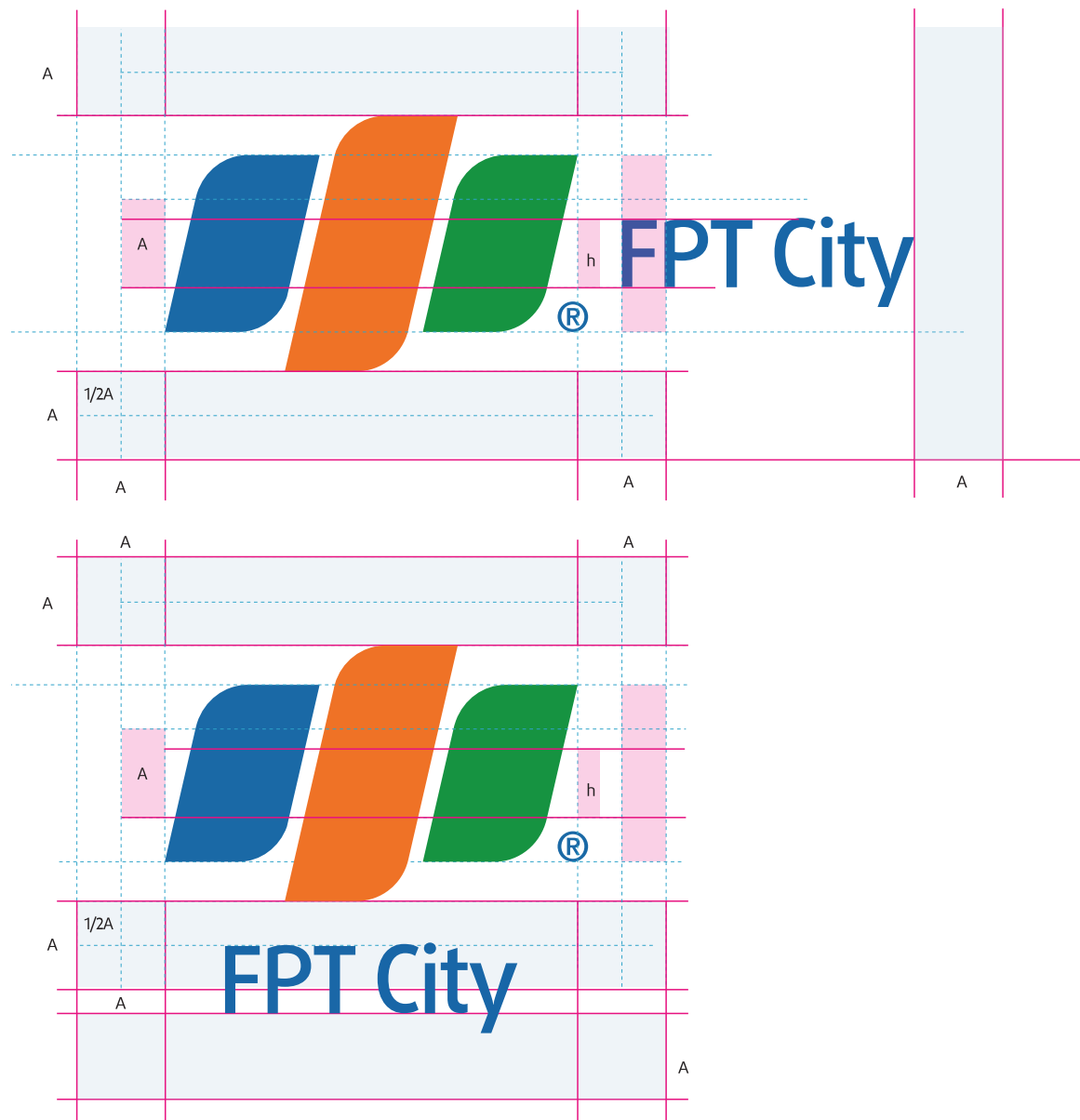

- Quy định sử dụng màu trắng cho tên công ty thành viên trên nền tối
- Quy định sử dụng màu xanh cho tên công ty thành viên trên nền sáng
- Ví dụ áp dụng cho FPT software
- Trong một số trường hợp đặc biệt có thể đổi logo sang dương bản



## BẢNG MÃ MÀU NỀN



C: 0 M: 15 Y: 100 K: 0

C: 50 M: 0 Y: 100 K: 0

C: 100 M: 0 Y: 0 K: 70



C: 55 M: 0 Y: 0 K: 0

C: 100 M: 70 Y: 0 K: 20

C: 100 M: 80 Y: 0 K: 50



C: 0 M: 30 Y: 15 K: 0

C: 0 M: 100 Y: 50 K: 30

C: 50 M: 100 Y: 0 K: 55



C: 0 M: 0 Y: 0 K: 0

C: 0 M: 0 Y: 0 K: 25

C: 0 M: 0 Y: 0 K: 85

C: 0 M: 0 Y: 0 K: 100





## NHÓM 3: QUY CHUẨN KỸ THUẬT CÁC LOGO SẢN PHẨM FPT



Logo trên nền < 30% màu đen chuyển sang màu ghi >50%



Logo trên nền < 30% màu đen chuyển sang màu ghi >50%

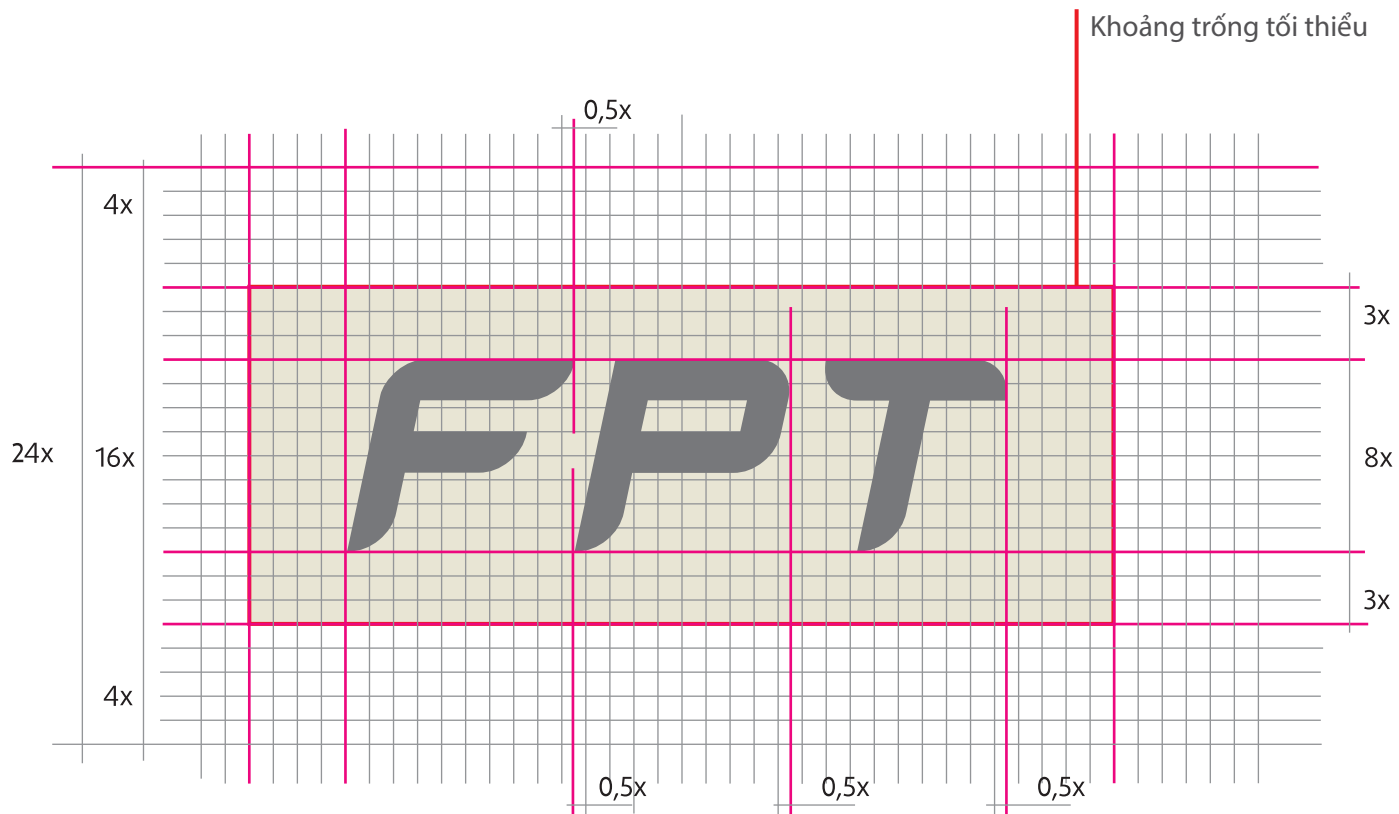

**NHÓM 4: QUY CHUẨN KỸ THUẬT LOGO CÔNG TY HOẶC DỰ ÁN FPT ĐẦU TƯ.**

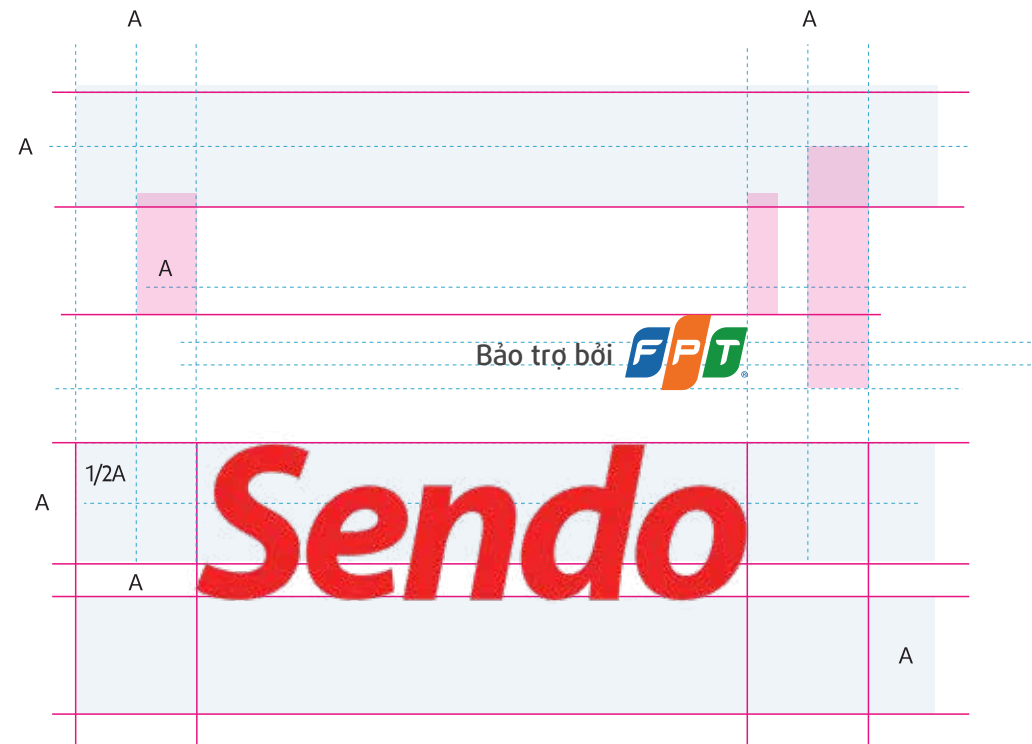



# FPT BRAND MANUAL

# TÀI LIỆU ỨNG DỤNG

## TÀI LIỆU ỨNG DỤNG

Logo FPT tên đầy đủ  
Logo Công ty Thành viên  
Logo FPT trên phương tiện truyền thông

Quy chuẩn ứng dụng logo FPT tên đầy đủ

---

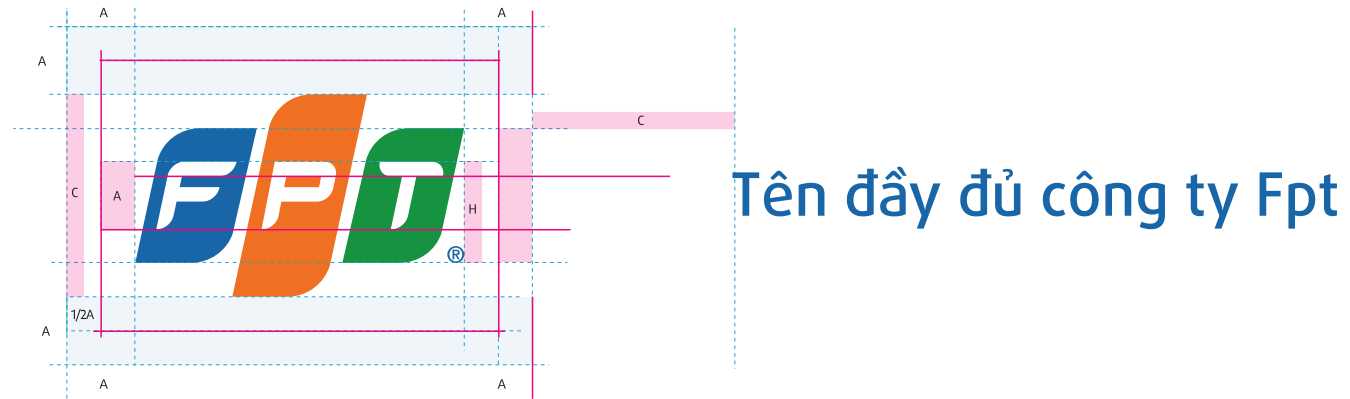

Quy định Logo FPT và Công ty thành viên đầy đủ:

- Các công ty thành viên trong danh mục được phép sử dụng cùng Logo FPT và tên Công ty thành viên đầy đủ trong các trường hợp: VP phẩm, văn bản giao dịch, biểu mẫu ...
- Logo FPT và tên Công ty thành viên đầy đủ luôn để theo chiều ngang.
- Khoảng cách tối thiểu cần có giữa tên công ty thành viên đầy đủ và logo FPT là độ cao (C) của logo FPT.

\* Không dùng trên các phương tiện thông tin đại chúng

\* Tên Công ty thành viên đầy đủ ví dụ như: FPT Telecom JSC



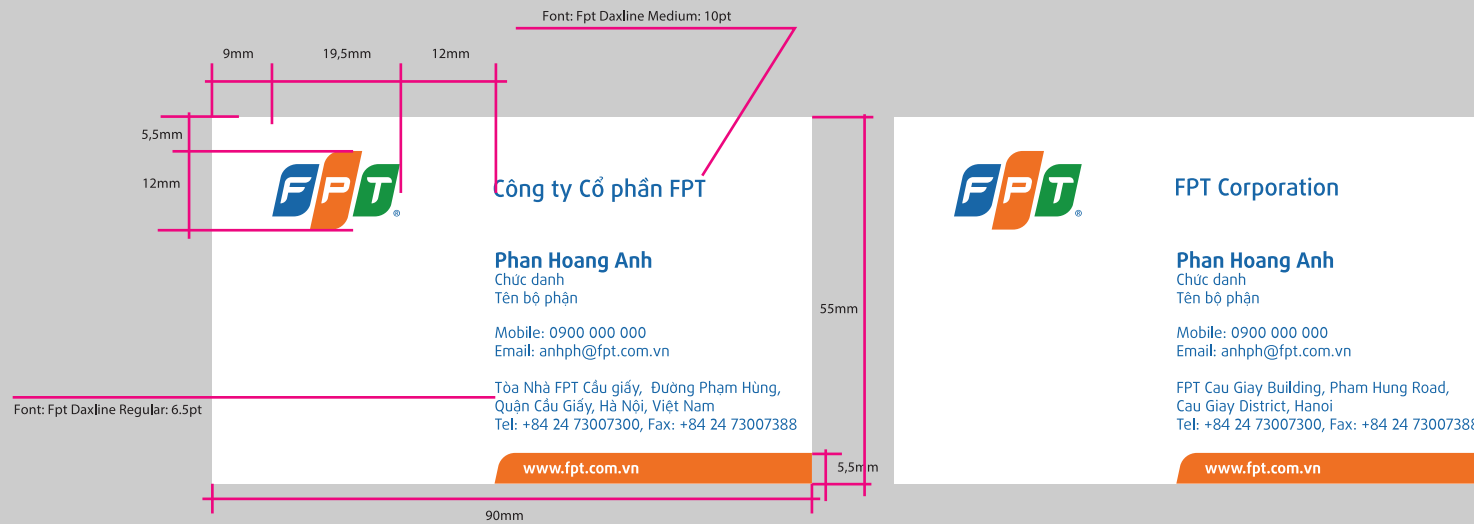

\* Khuyến cáo nên sử dụng công nghệ in ấn opset 4 màu phôi và thông tin cá nhân trên mặt trước cho các thành viên lên phôi in đó.

\* Khuyến cáo sử dụng chất liệu giấy xốp cao cấp màu trắng, mặt mịn(KISHU-204 gsm, IMPRESSION White village – 240 gsm)

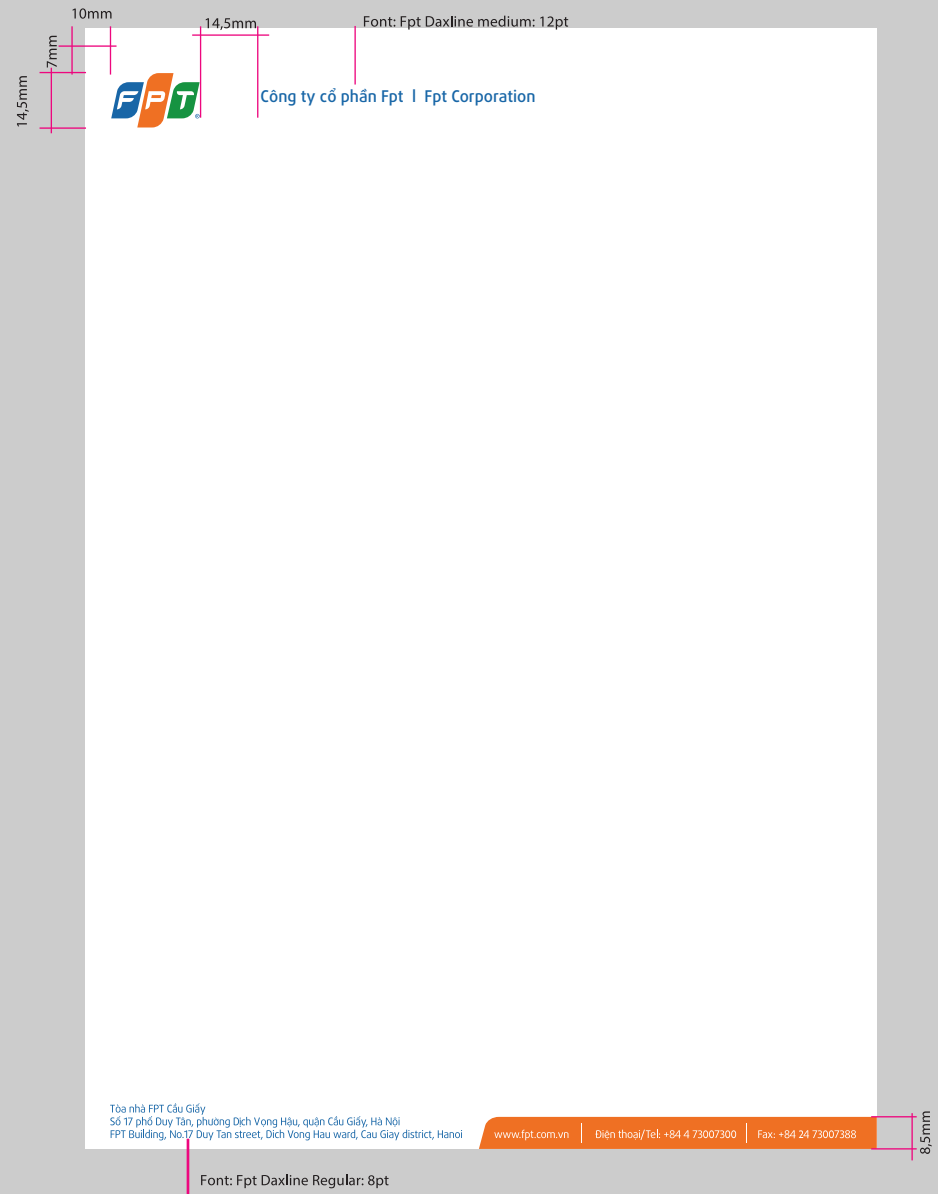

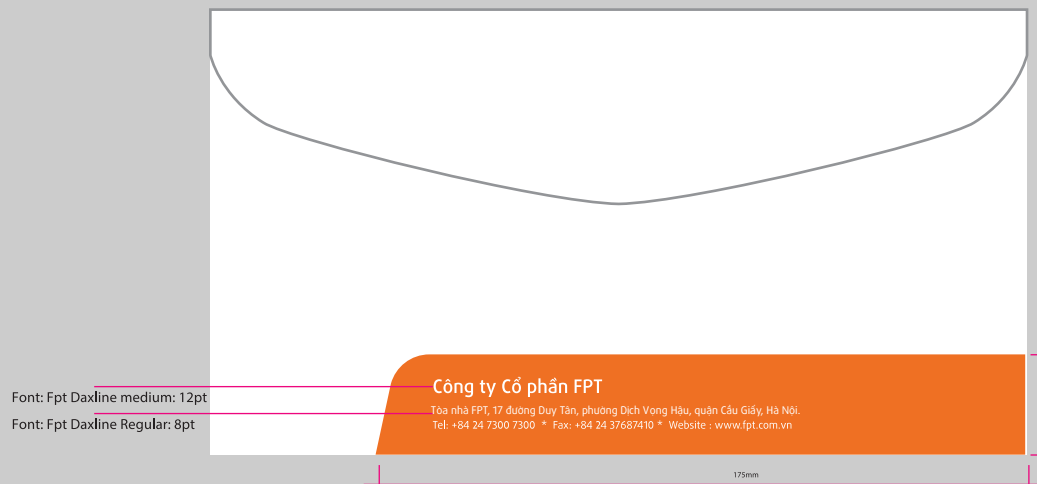
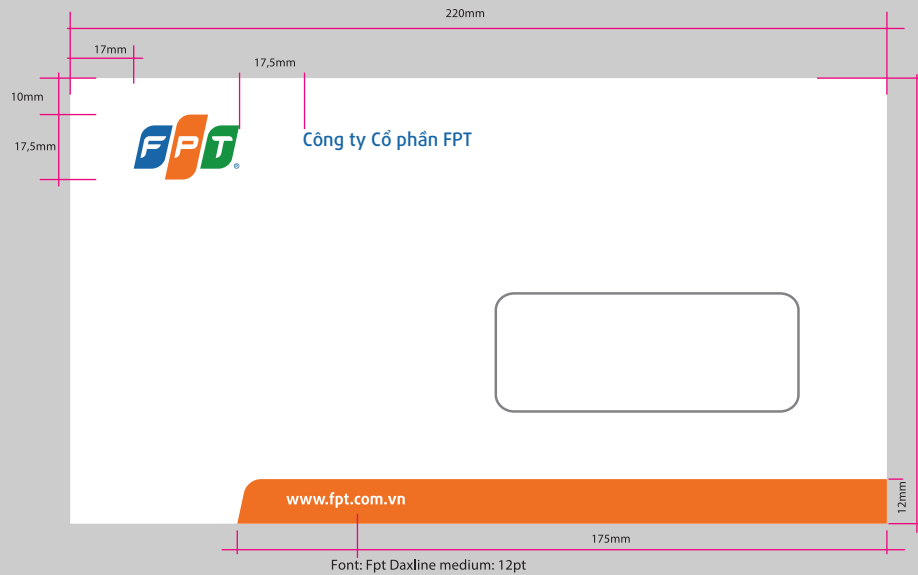

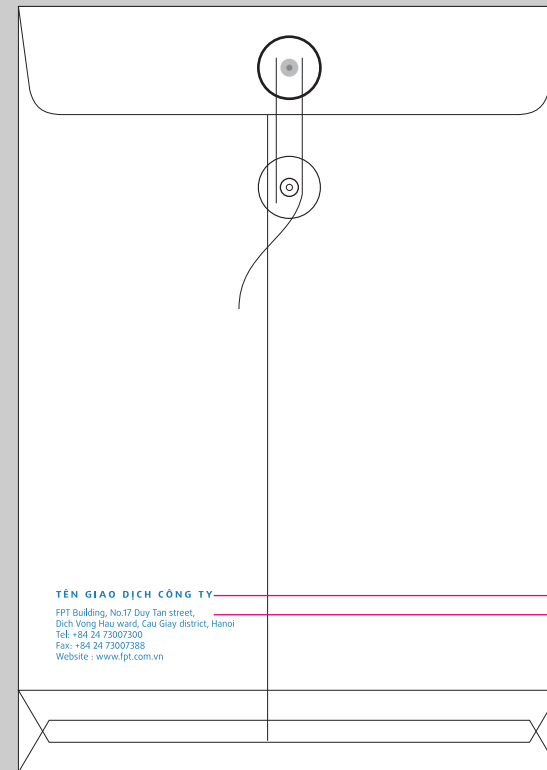
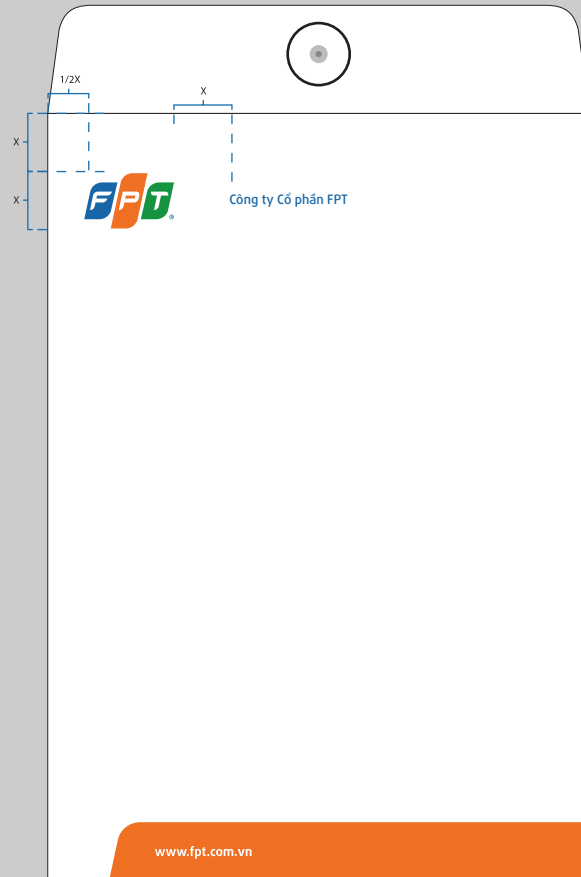

Font: Fpt Daxline medium: 15pt  
 Font: Fpt Daxline regular: 10pt

Phong bì túi hồ sơ thường in 1 màu trên chất liệu tùy loại.  
 Trong trường hợp in trên các dòng giấy cứng màu trắng: Nâu, ghi... tất cả các thông tin trên túi hồ sơ  
 được chuyển về tone màu đen.



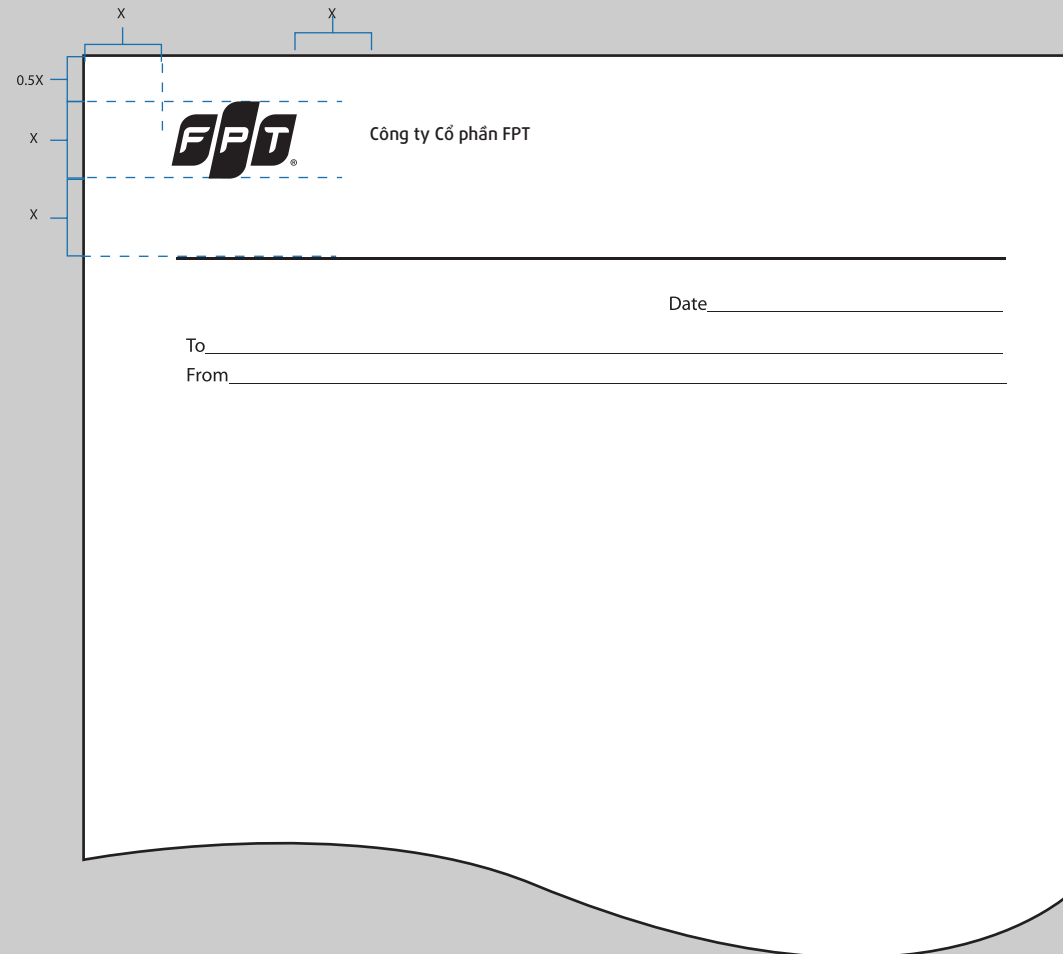

**NGUYỄN THỊ THU THỦY**

Thiết kế đồ họa

Mobile: 0963 850651

Email: [thuyntt137@fpt.com.vn](mailto:thuyntt137@fpt.com.vn)



Công ty Cổ phần FPT

---

**CONFIDENTIALITY CAUTION:**

This message is intended only for the use of the individual/entity to whom it is addressed and may contain information that is privileged and confidential. If you are not the intended recipient of this message, you should not disseminate, distribute or copy this communication. If you have received this communication in error, please notify the writer immediately by return e-mail and delete the original message. Thank you.

Trang mở đầu



Trang nội dung có ảnh

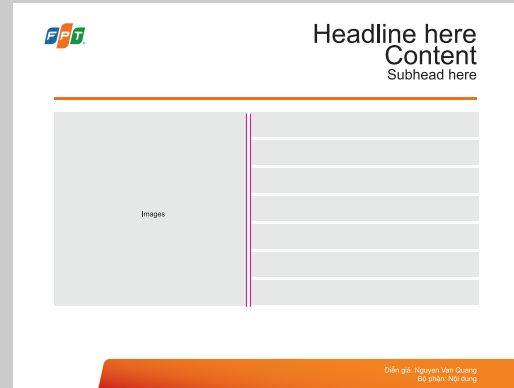

Trang chuyển tiếp

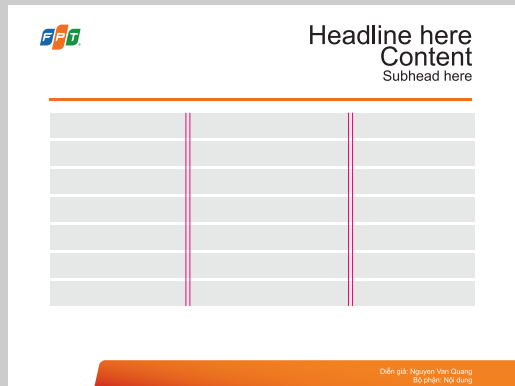

Trang nội dung được xây dựng và thống nhất theo mẫu cột dọc, các nội dung, ảnh được chia theo cột dọc



Trang nội dung nhiều ảnh



Trang kết thúc



# Quy chuẩn ứng dụng logo cho Công ty thành viên

Logo các Công ty thành viên được quy định sử dụng như sau:

Logo FPT đi kèm tên viết tắt của các Công ty nên sẽ được dùng trong các sự kiện cần khẳng định tên tuổi công ty thành viên như: bảng biểu công ty, tài trợ, hợp tác, ký kết...



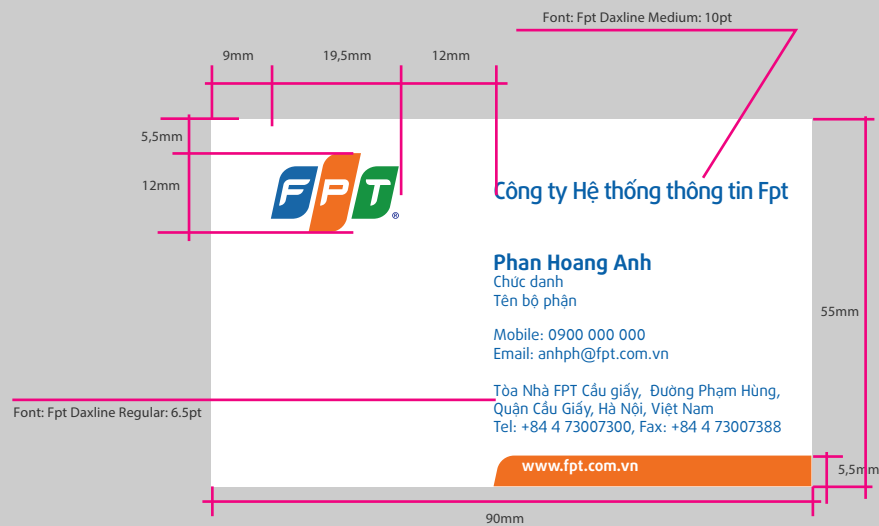

\* Khuyến cáo nên sử dụng công nghệ in ấn opset 4 màu phôi và thông tin cá nhân trên mặt trước cho các thành viên lên phôi in đó.

\* Khuyến cáo sử dụng chất liệu giấy xốp cao cấp màu trắng, mặt mịn(KISHU-204 gsm, IMPRESSION White village – 240 gsm)

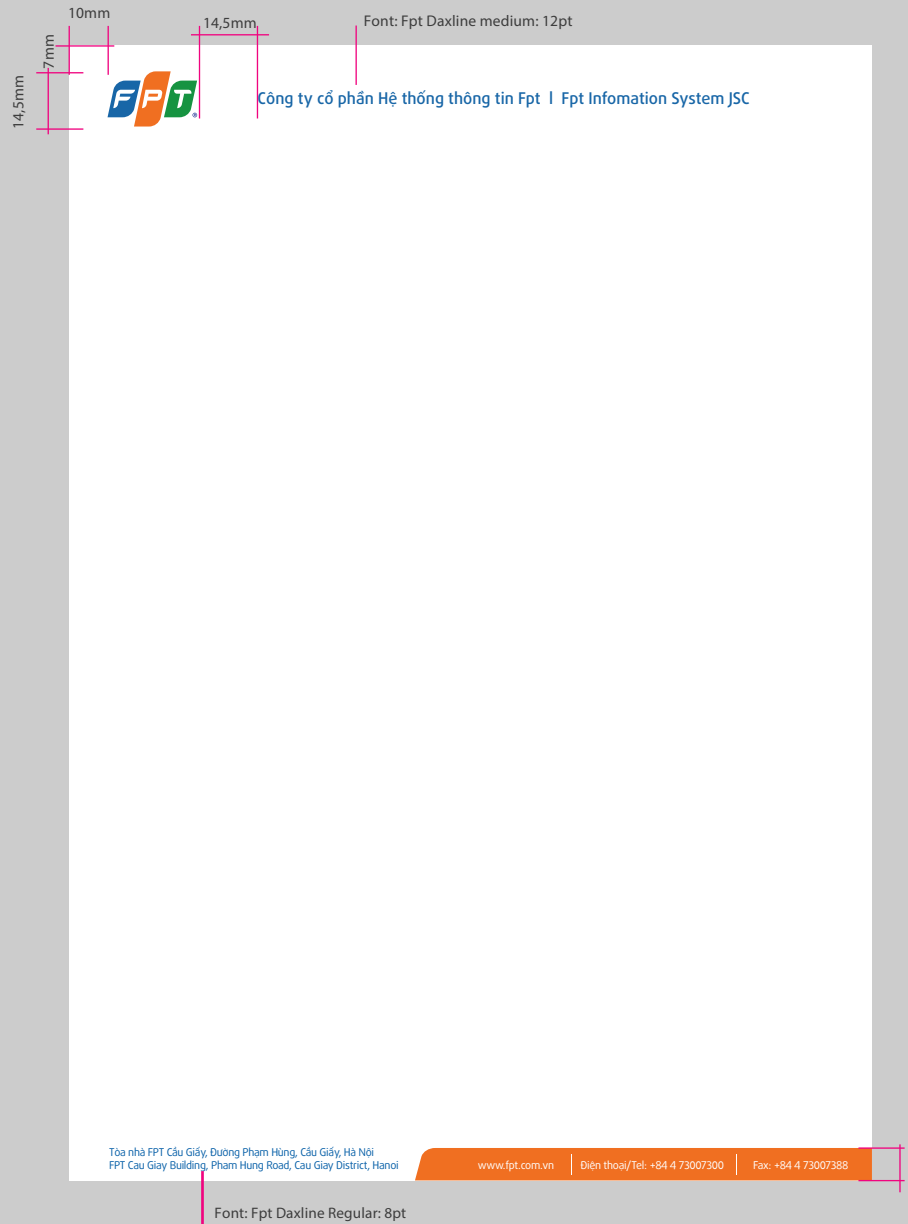

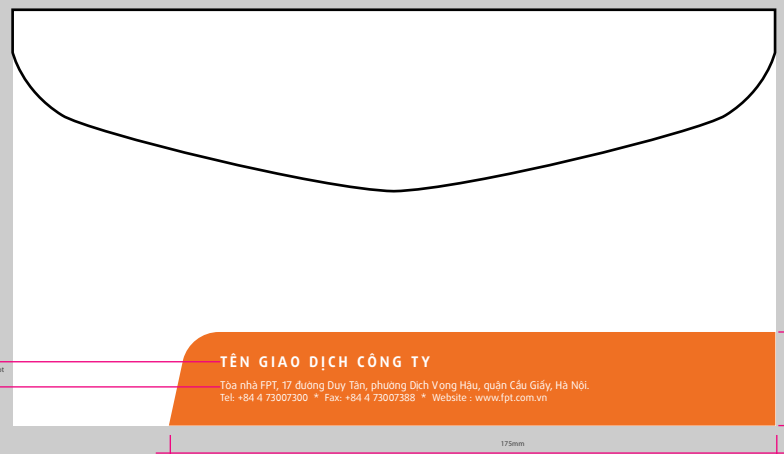

## PHONG BÌ THƯ NHỎ

\* Khuyến cáo nên sử dụng công nghệ in ấn opset 4 màu phối và thông tin cá nhân trên mặt trước cho các thành viên lên phối in đó.

\* Khuyến cáo sử dụng chất liệu giấy xốp cao cấp màu trắng, mặt mịn (KISHU-204 gsm, IMPRESSION White village – 240 gsm)

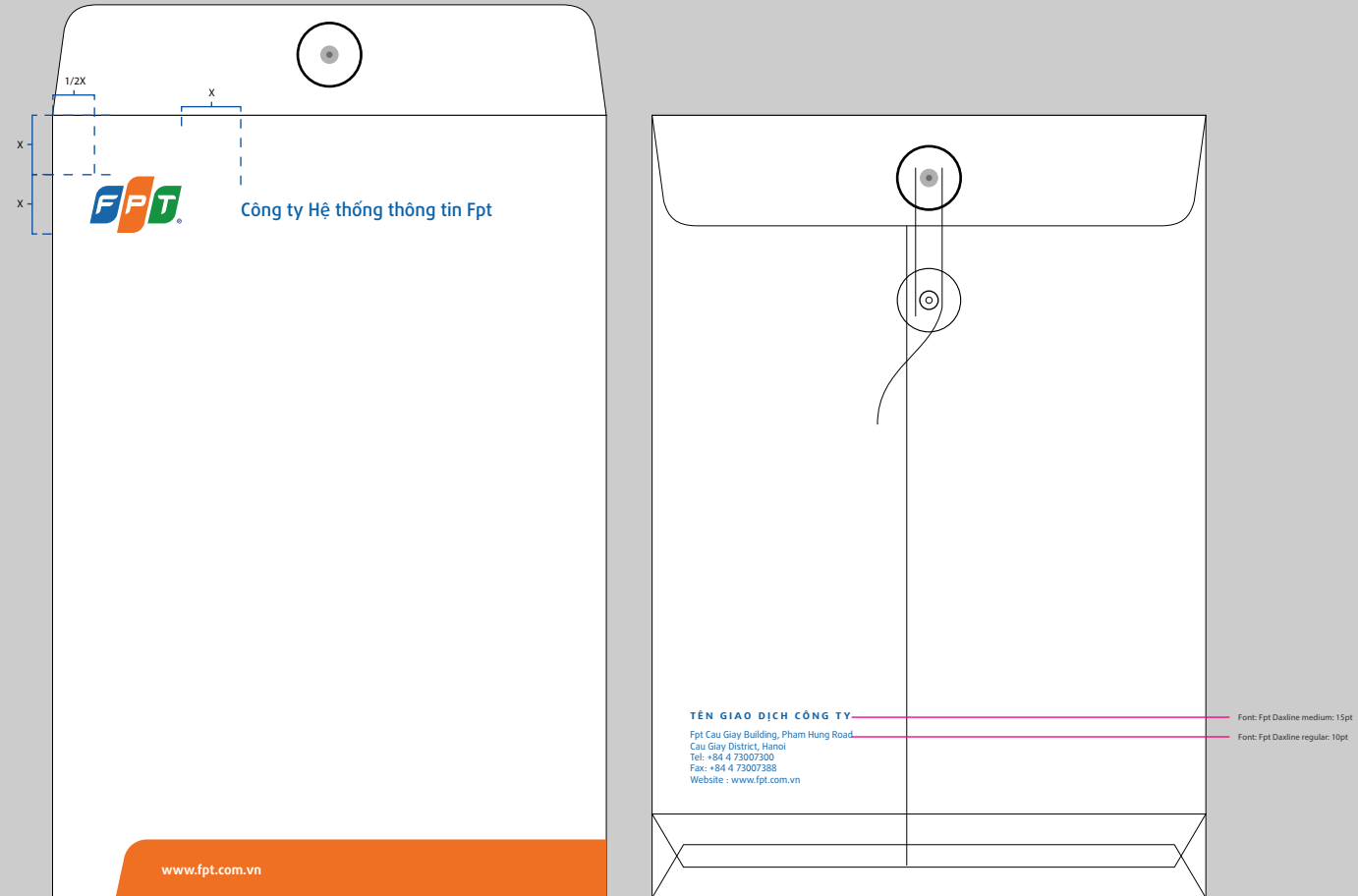

Phong bì cỡ lớn (cỡ chữ) thường là màu đơn và không có yêu cầu đối với vật liệu in.

Trong trường hợp giấy tối, giấy cứng được sử dụng, tất cả thông tin trong phong bì phải được chuyển sang màu đen.

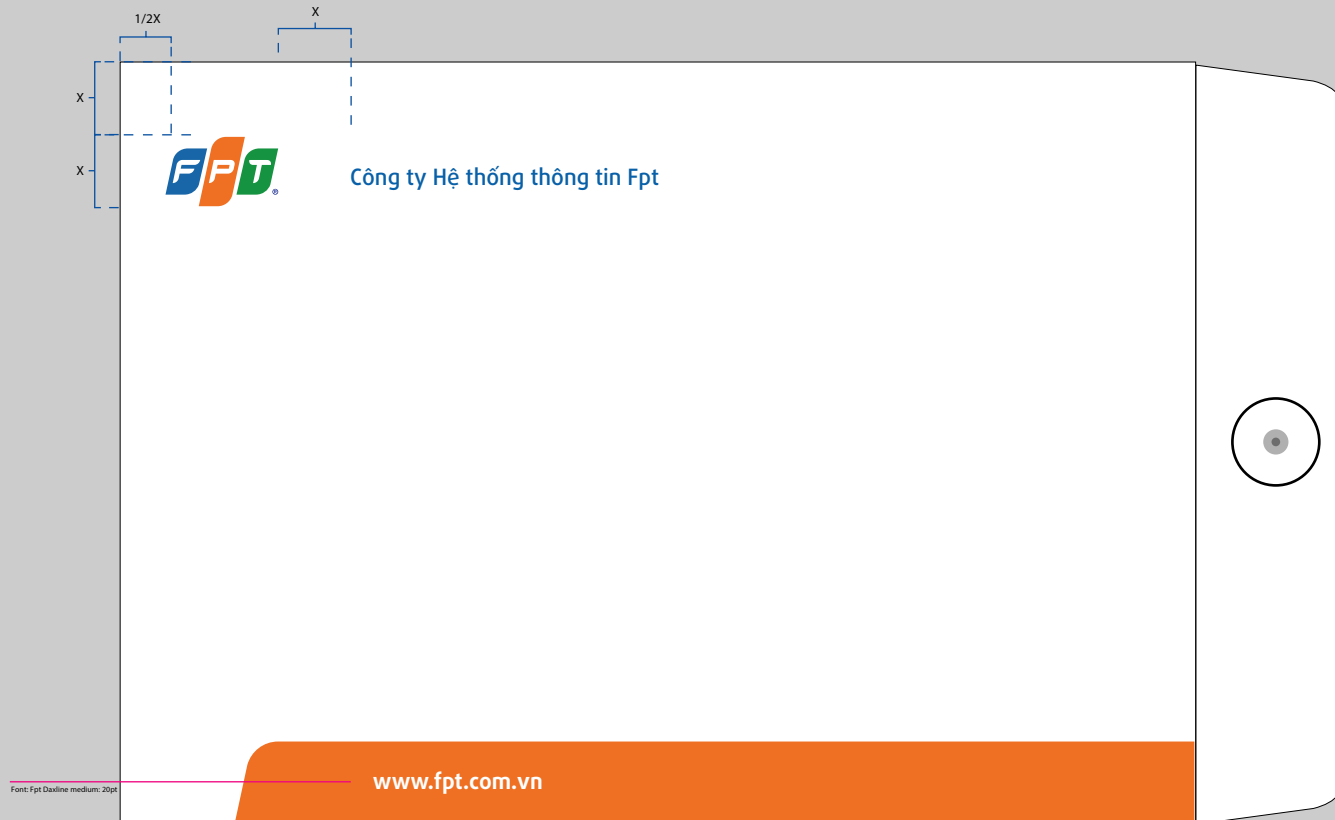

The image shows a fax form template with the following elements:

- Dimensions:** Indicated by blue brackets and labels: 'x' for the width of the logo area, '0.5x' for the height of the logo area, 'x' for the height of the company name area, and 'x' for the height of the header section.
- Logo:** The FPT logo, consisting of the letters 'FPT' in a stylized, bold font.
- Company Name:** The text 'Công ty Hệ thống thông tin Fpt' is positioned to the right of the logo.
- Form Fields:** A horizontal line separates the header from the body. Below this line are three fields:
  - 'Date' followed by a horizontal line.
  - 'To' followed by a horizontal line.
  - 'From' followed by a horizontal line.



**NGUYỄN THỊ THU THỦY**

Thiết kế đồ họa

Mobile: 0963 850651

Email: [thuynnt137@fpt.com.vn](mailto:thuynnt137@fpt.com.vn)



Công ty Hệ thống thông tin Fpt

---

**CONFIDENTIALITY CAUTION:**

This message is intended only for the use of the individual/entity to whom it is addressed and may contain information that is privileged and confidential. If you are not the intended recipient of this message, you should not disseminate, distribute or copy this communication. If you have received this communication in error, please notify the writer immediately by return e-mail and delete the original message. Thank you.

Trang mở đầu



Trang nội dung có ảnh

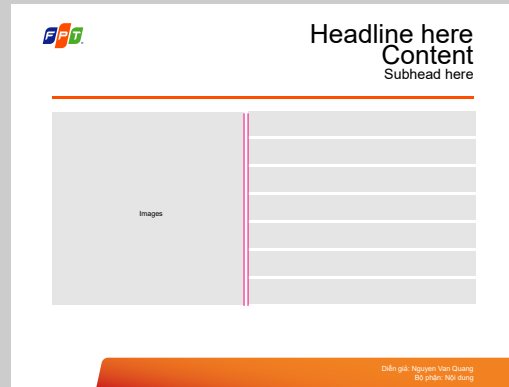

Trang chuyển tiếp

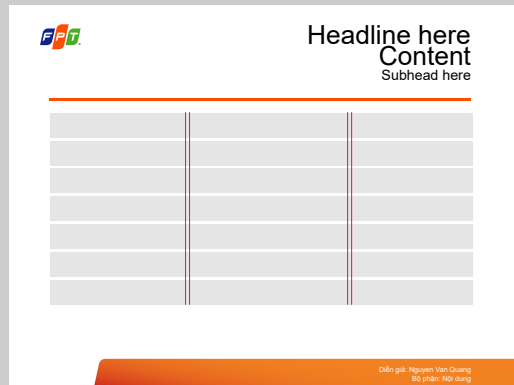

Trang nội dung được xây dựng và thống nhất theo mẫu cột dọc, các nội dung, ảnh được chia theo cột dọc



Trang nội dung nhiều ảnh

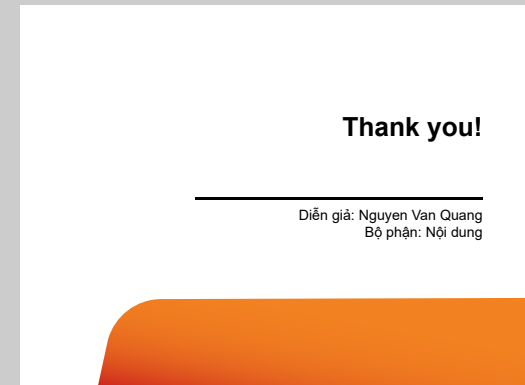

Trang kết thúc

Minh họa quy chuẩn sử dụng logo và đồ họa đặc trưng trên tài liệu truyền thông

---

Khu vực dành cho đồ họa  
và nội dung thông tin



a

a

a



\* Headline Here

Subhead here

Lorem ipsum dolor sit amet, consectetur adipiscing elit, sed diam nonummy nibh euismod tincidunt ut laoreet dolore magna aliquam erat volutpat. Ut wisi enim ad nibh euismod tincidunt. Lorem ipsum dolor sit amet, consectetur adipiscing elit, sed diam nonummy nibh euismod tincidunt ut laoreet dolore magna aliquam erat volutpat. Ut wisi enim ad nibh euismod tincidunt.



a

a

a

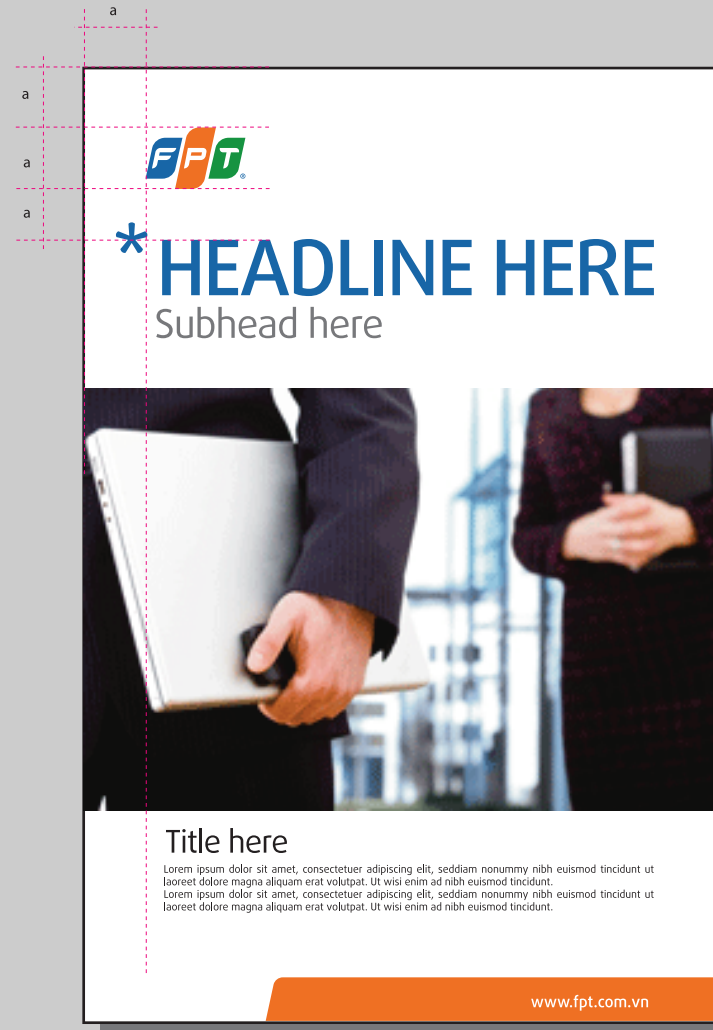

**\* HEADLINE HERE**  
Subhead here



**Title here**

Lorem ipsum dolor sit amet, consectetur adipiscing elit, sed diam nonummy nibh euismod tincidunt ut laoreet dolore magna aliquam erat volutpat. Ut wisi enim ad nibh euismod tincidunt. Lorem ipsum dolor sit amet, consectetur adipiscing elit, sed diam nonummy nibh euismod tincidunt ut laoreet dolore magna aliquam erat volutpat. Ut wisi enim ad nibh euismod tincidunt. Lorem ipsum dolor sit amet, consectetur adipiscing elit, sed diam nonummy nibh euismod tincidunt ut laoreet dolore magna aliquam erat volutpat. Ut wisi enim ad nibh euismod tincidunt. Lorem ipsum dolor sit amet, consectetur adipiscing elit, sed diam nonummy nibh euismod tincidunt ut laoreet dolore magna aliquam erat volutpat.

www.fpt.com.vn





**FPT CORPORATION**  
 Headquarters: FPT City Sky Building  
 located at Lot 10, Cau Giay District, Hanoi  
 Vietnam. Phone: +84 4 73007300  
 Fax: +84 4 73007301

**HỒ CHÍ MINH (FPT) BRANCH**  
 Address: Room 304, FPT Building  
 83 Nguyen Du Street, District 1, Ho Chi Minh City  
 Vietnam. Phone: +84 8 73007300  
 Fax: +84 8 73007301

**DANANG REPRESENTATIVE OFFICE**  
 Address: Room 101, Lot 200-042, Road  
 101, Da Nang District, Danang  
 Vietnam. Phone: +84 57 3733333  
 Fax: +84 57 3733334

**CAO THO REPRESENTATIVE OFFICE**  
 Address: 09 Hung Vuong Street  
 Thuan Hoa Ward, Cao Thon District, Cao Thon  
 Vietnam. Phone: +84 673 3733333  
 Fax: +84 673 3733334



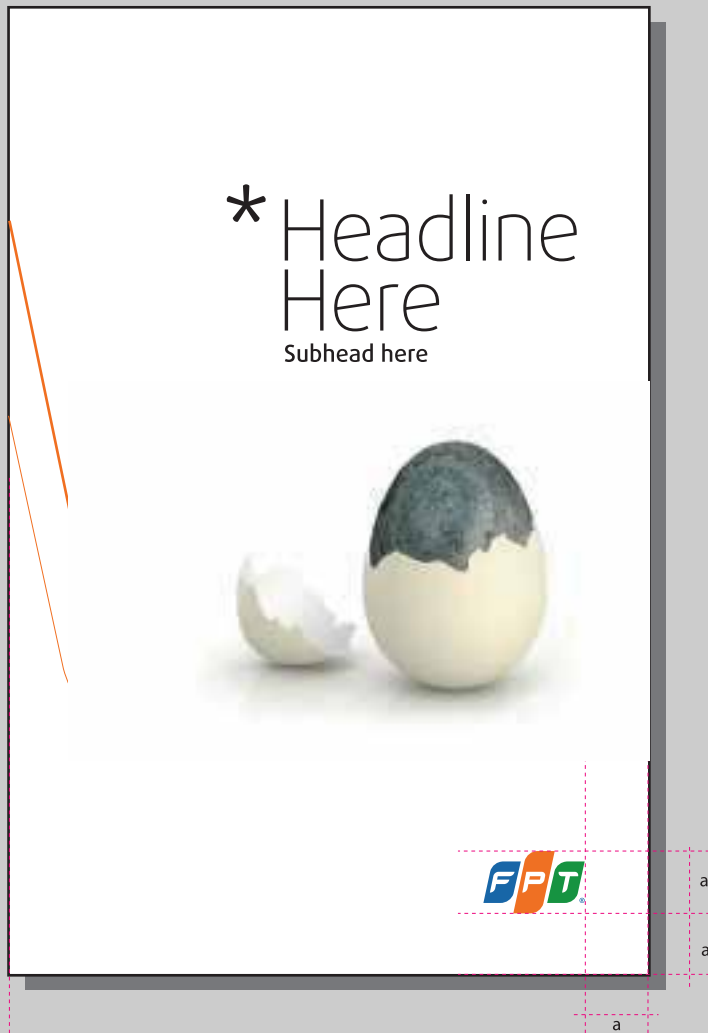







Following format is recommended

- FPT logo is set at the top left corner + affiliate's abbreviated name is either vertically or horizontally justified



Following format is recommended

- FPT logo is set at the lower right corner







Thẻ tên được định dạng với 6cmx1,5cm và được thiết kế như mẫu đã cho  
Tên cá nhân, tiêu đề và đơn vị là trung tâm hợp lý



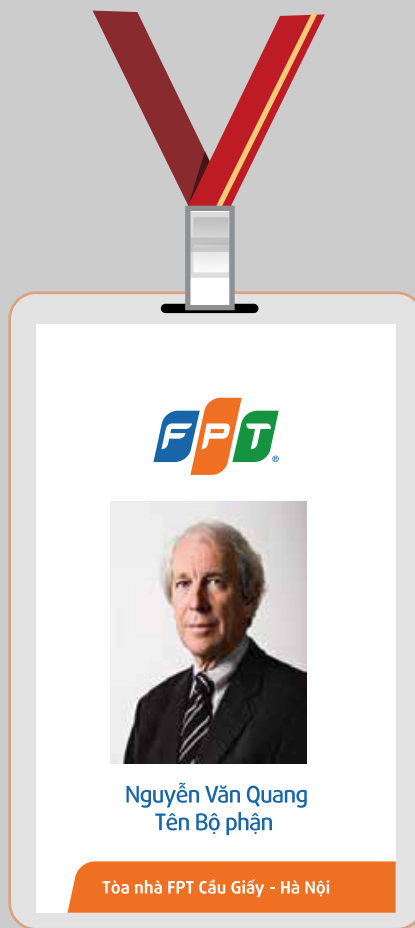
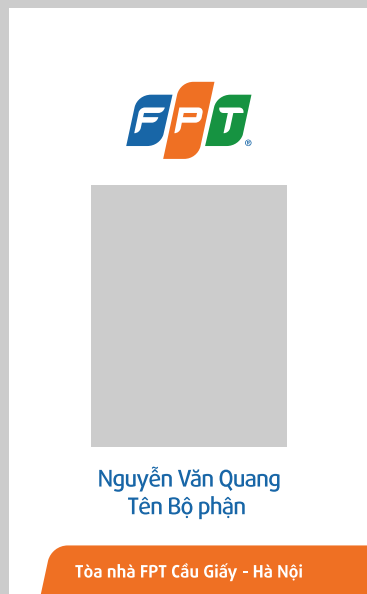

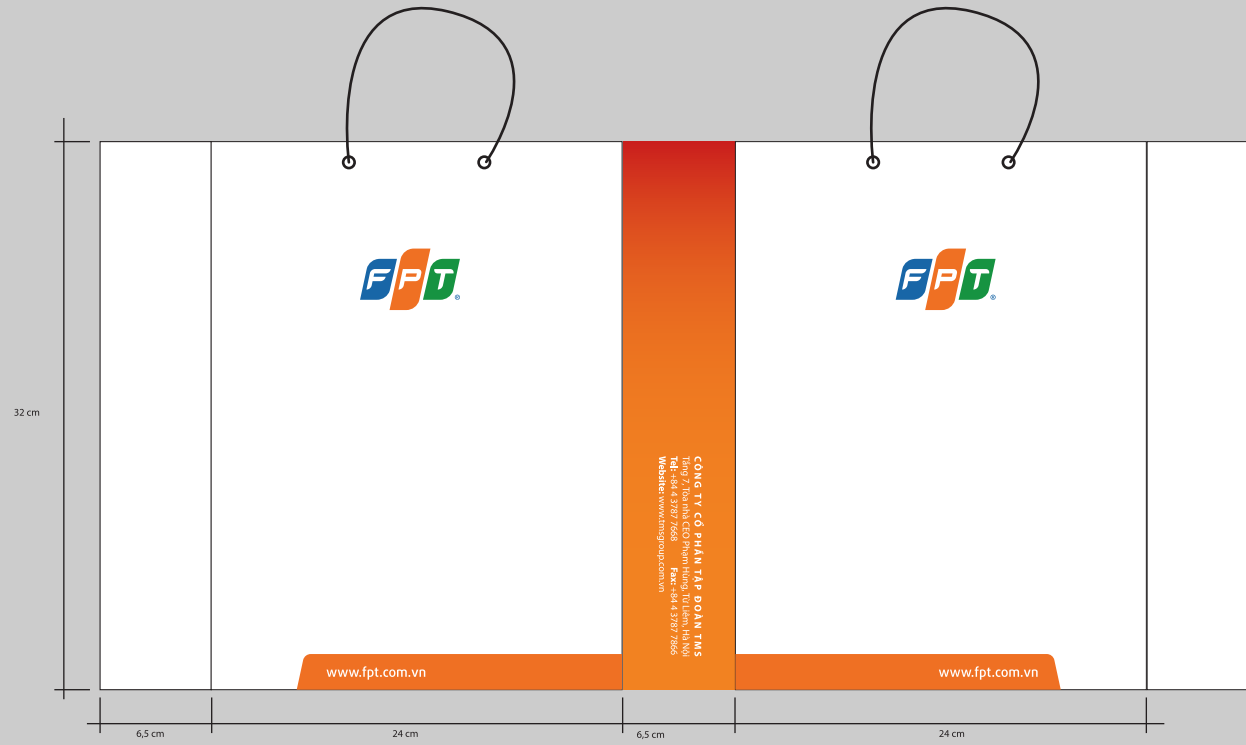



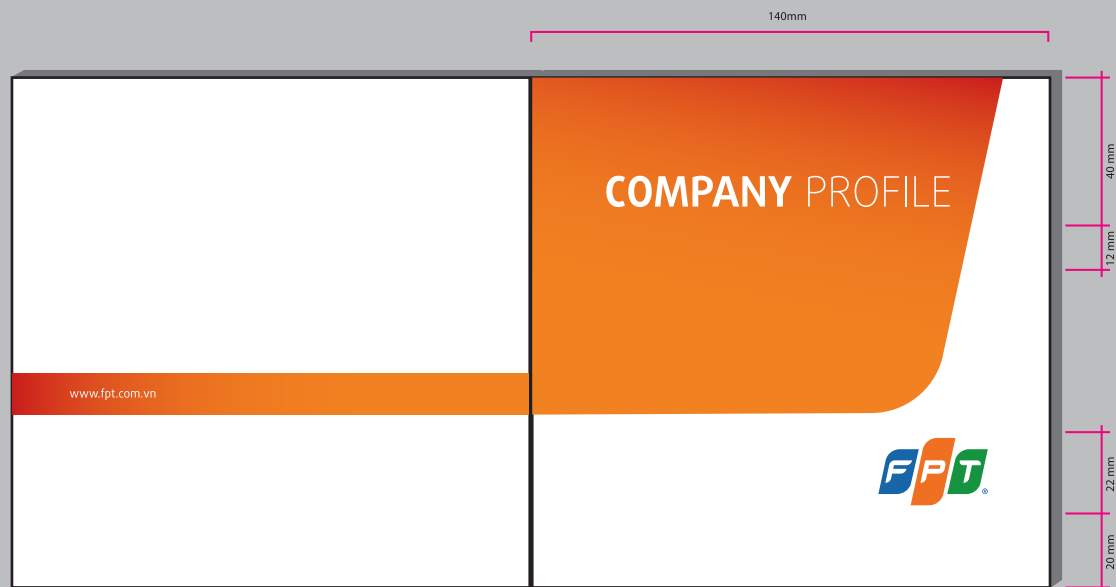
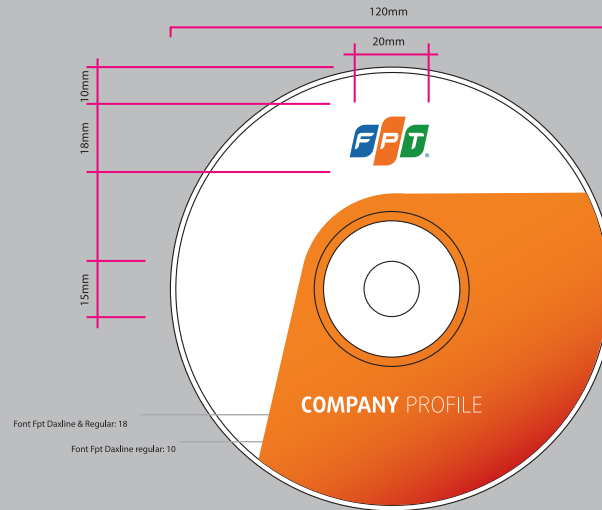



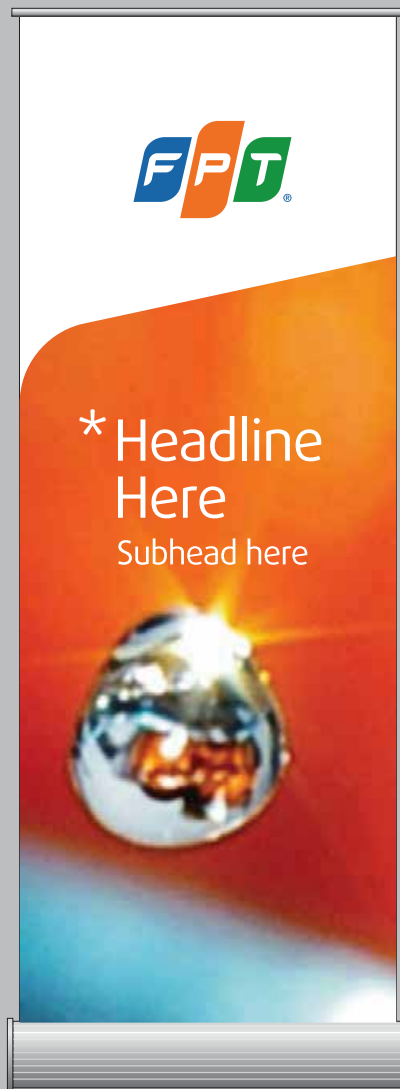







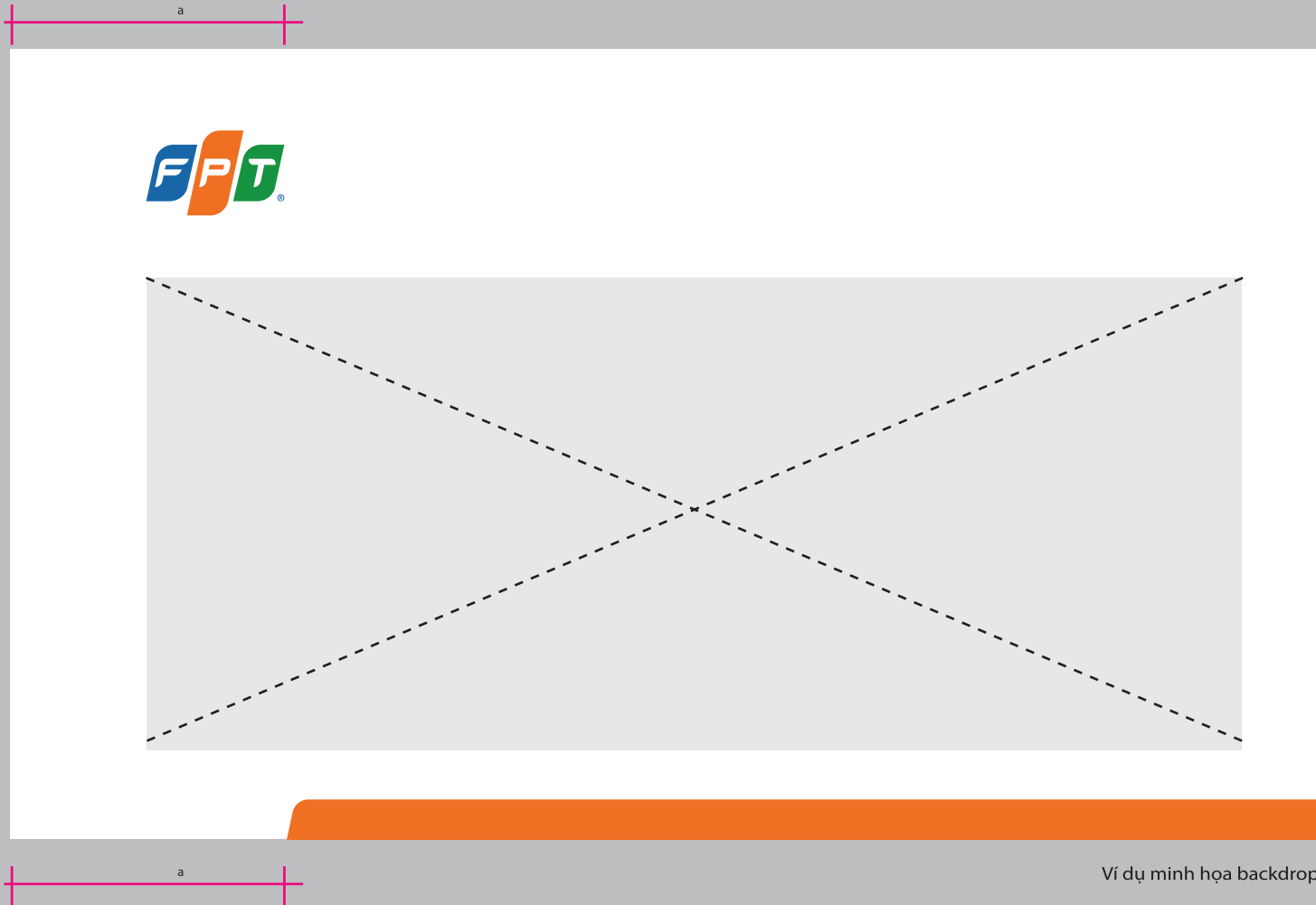

Ví dụ minh họa backdrop

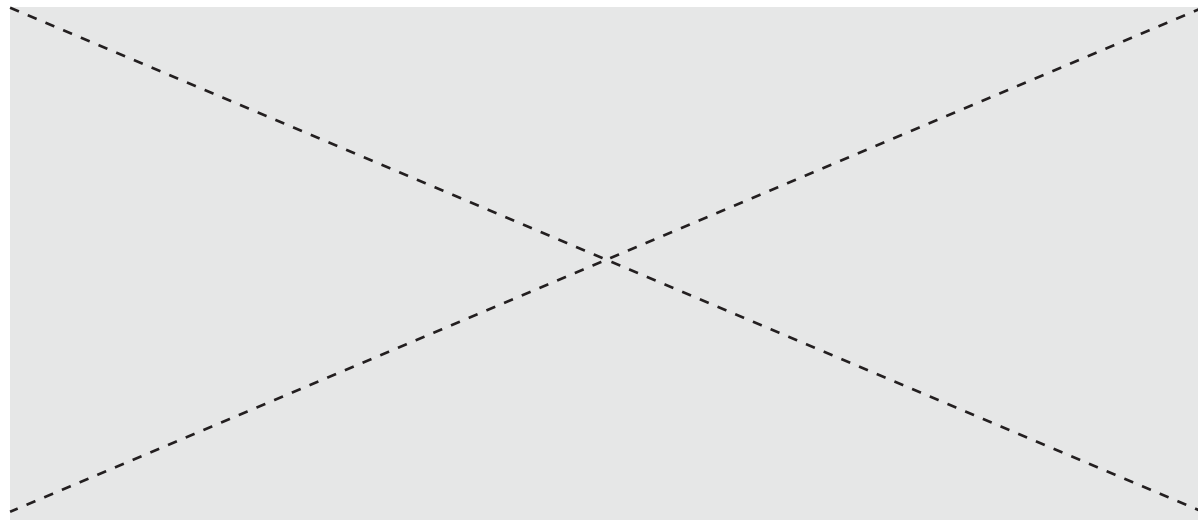

Trong các trường hợp sự kiện mang tính chất trang trọng backdrop được sử dụng logo căn giữa theo quy cách như trên



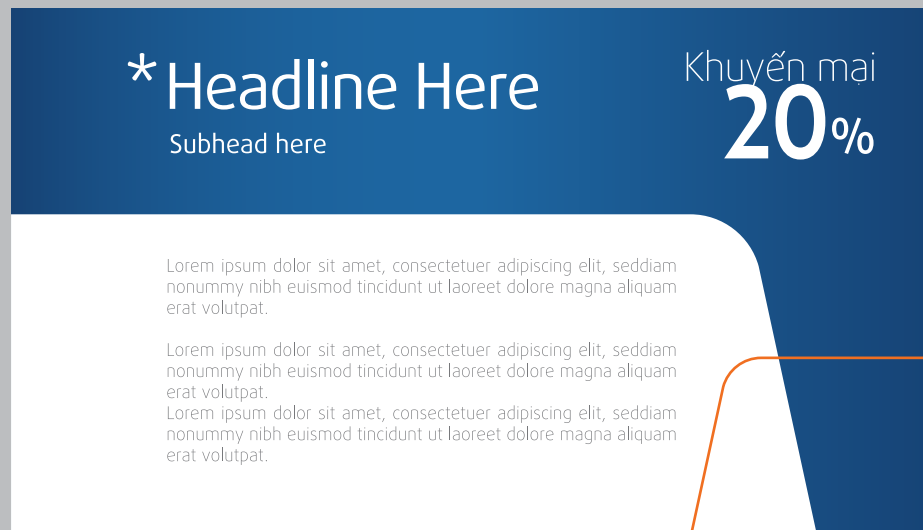



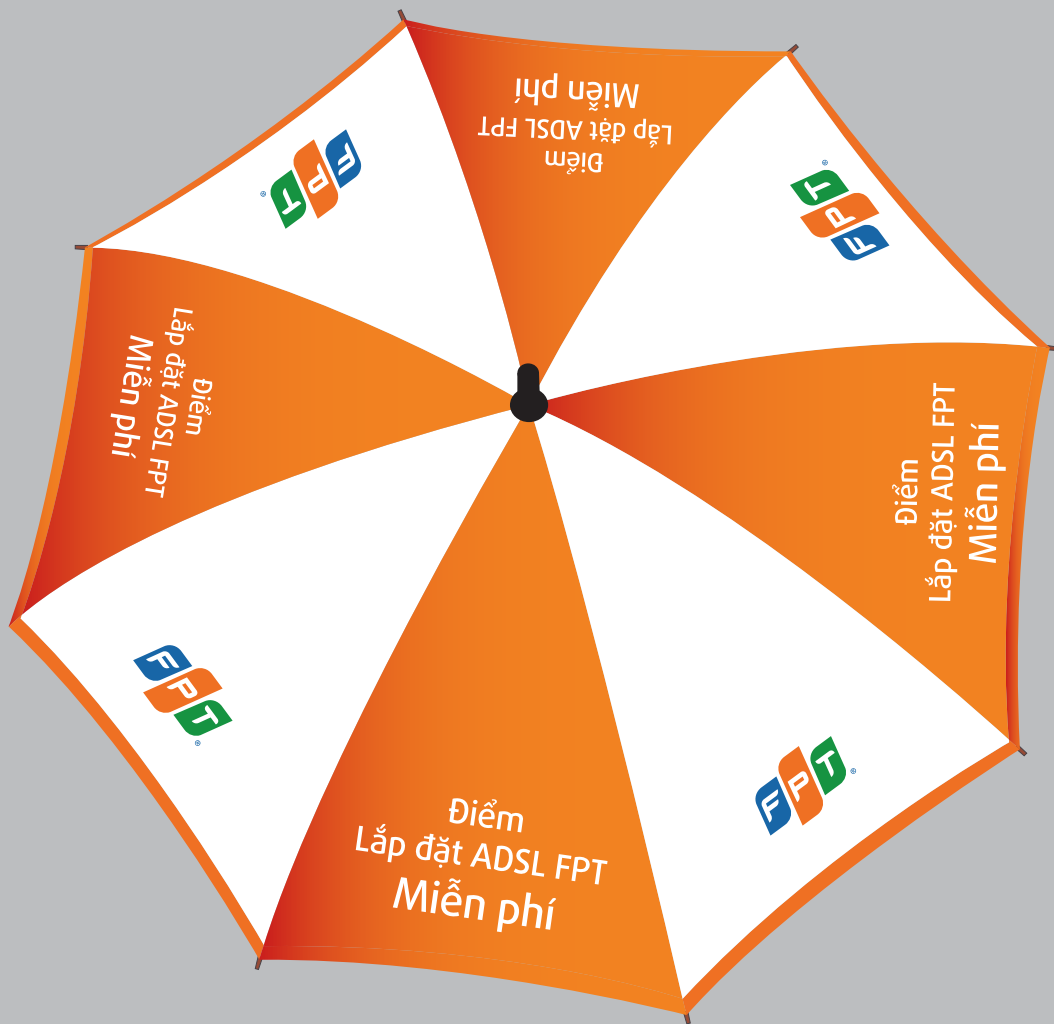



## \* Thông báo Tuyển dụng

Nhân viên Kinh doanh **ADSL/FTTH**

Lorem ipsum dolor sit amet, consectetur adipiscing elit, sed diam nonummy nibh euismod tincidunt ut laoreet dolore magna aliquam erat volutpat.

Lorem ipsum dolor sit amet, consectetur adipiscing elit, sed diam nonummy nibh euismod tincidunt ut laoreet dolore magna aliquam erat volutpat.

Lorem ipsum dolor sit amet, consectetur adipiscing elit, sed diam nonummy nibh euismod tincidunt ut laoreet dolore magna aliquam erat volutpat.

Lorem ipsum dolor sit amet, consectetur adipiscing elit, sed diam nonummy nibh euismod tincidunt ut laoreet dolore magna aliquam erat volutpat.

Lorem ipsum dolor sit amet, consectetur adipiscing elit, sed diam nonummy nibh euismod tincidunt ut laoreet dolore magna aliquam erat volutpat.

Lorem ipsum dolor sit amet, consectetur adipiscing elit, sed diam nonummy nibh euismod tincidunt ut laoreet dolore magna aliquam erat volutpat.

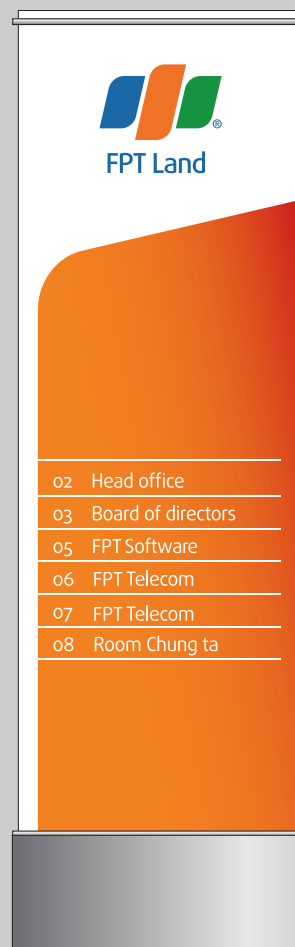
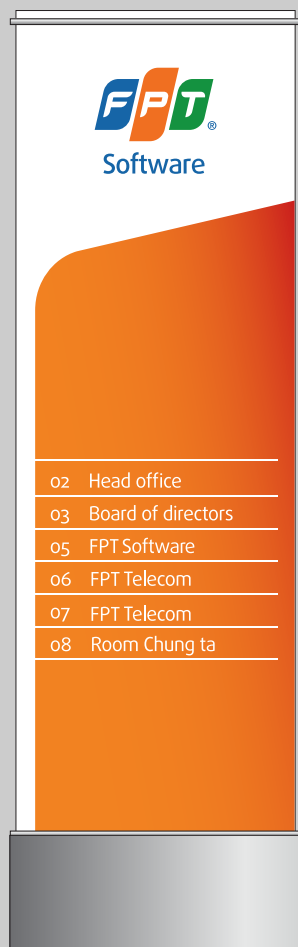



CÔNG TY CỔ PHẦN PHẦN MỀM FPT



CÔNG TY CỔ PHẦN BÁN LẺ  
KỸ THUẬT SỐ FPT

# DIỄN ĐÀN Internet Banking

LẦN THỨ X



Ví dụ minh họa

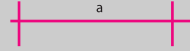

# HỘI THẢO BẢO MẬT VÀ DATA CENTER

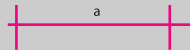

Ví dụ minh họa